

# BEKO



CSE 34000

en	Instruction Manual
da	Brugsvejledning
sv	Bruksanvisning
no	Bruksanvisning



## **en-Index 1-11**

Safety first .....	/1
Transport instructions .....	/2
Disposal .....	/2
Device Setup .....	/2
Get to know your device .....	/3
How to use the accessories .....	/3
Prior to startup .....	/4
Setting the operating temperature .....	/4
Cooling .....	/5
Defrosting of the device (Fresh Food) .....	/5
Freezing .....	/6
Defrosting of the device (Frozen Food) .....	/6
Replacing the interior light bulb .....	/7
Cleaning and care .....	/7
Practical tips and notes .....	/8
Examples of use .....	/9
Normal operating noises .....	/9
What, if .....	/10
Reversing the doors .....	/10
Meaning of energy fiche ■ ■ ■ ■ ■ /11	

## **da-Register 1-11**

Sikkerheden først .....	/1
Transportinstruktioner .....	/2
Bortskaffelse .....	/2
Opsætning af apparatet .....	/2
Lær dit apparat at kende .....	/3
Således bruges tilbehørsdelene .....	/3
Inden igangsætning .....	/4
Indstilling af driftstemperaturen .....	/4
Køling .....	/5
Afrimning af apparatet (ferskvarer) .....	/5
Frysning .....	/6
Afrimning af apparatet (frossen mad) .....	/6
Udskiftning af det indvendige lyspære .....	/7
Rengøring og pleje .....	/7
Praktiske tips og bemærkninger .....	/8
Eksempler på anvendelse .....	/9
Normal funktionsstøj .....	/9
Hvad nu, hvis .....	/10
Vende dørene .....	/10
Betydning af energimikrokort .....	/11

## **sv-Index 1-11**

Säkerheten först .....	/1
Transportinstruktioner .....	/2
Avfallshantering .....	/2
Installation av enhet .....	/2
Lär känna din enhet .....	/3
Såhär använder du tillbehören .....	/3
Innan uppstart .....	/4
Ställ in driftstemperatur .....	/4
Kylning .....	/5
Avfrostning av enheten (färsk mat) .....	/5
Frysning .....	/6
Avfrostning av enheten (frost mat) .....	/6
Utbyte av den inre glödlampan .....	/7
Rengöring och vård .....	/7
Praktiska råd och anmärkningar .....	/8
Exempel på användning .....	/9
Normala driftsjud .....	/9
Vad gör jag om .....	/10
Byte av dörrar .....	/10
Energianslutning .....	/11

## **no-Indeks 1-11**

Sikkerheten først .....	/1
Transportanvisninger .....	/2
Skroting .....	/2
Innretning av apparatet .....	/2
Bli kjent med kjøleskapet .....	/3
Slik brukes tilbehøret .....	/3
Før oppstart .....	/4
Stille driftstemperaturen .....	/4
Nedkjøling .....	/5
Avising av kjøleskapet (ferskmat) .....	/5
Frysing .....	/6
Avising av kjøleskapet (frossenmat) .....	/6
Skifte ut interiøret lyspære .....	/7
Rengjøring og stell .....	/7
Praktiske tips og merknader .....	/8
Brukseksempler .....	/9
Normale driftslyder .....	/9
Hva om .....	/10
Omhengsling av dørene .....	/10
Betydning av strømplugg ■ ■ ■ ■ ■ /11	

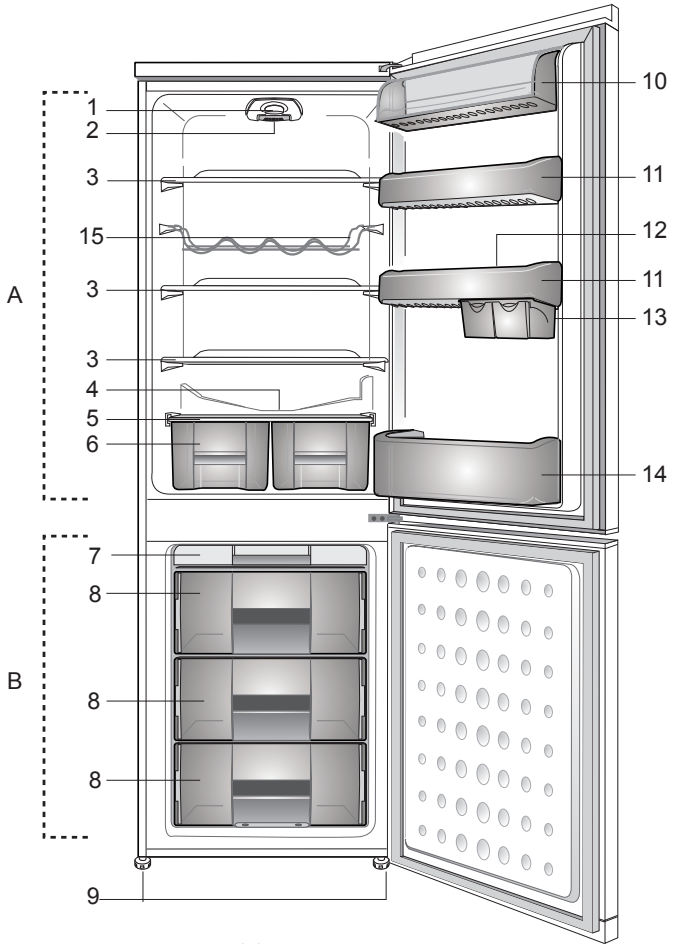

CSE 34000  
 CSE 34020

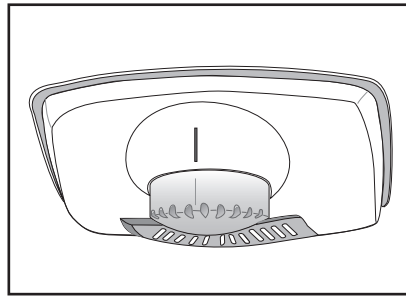

2

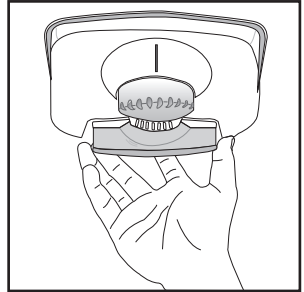
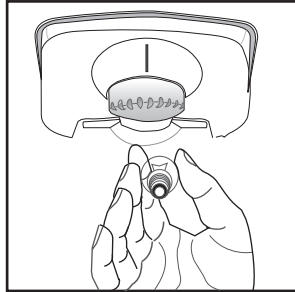
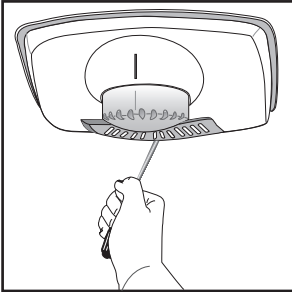

3

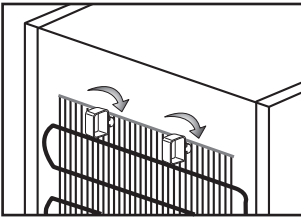

4

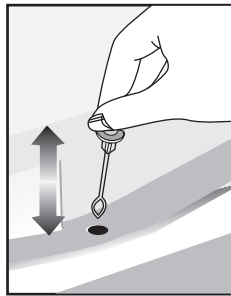

5

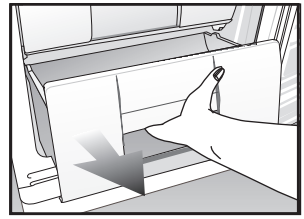

6



7

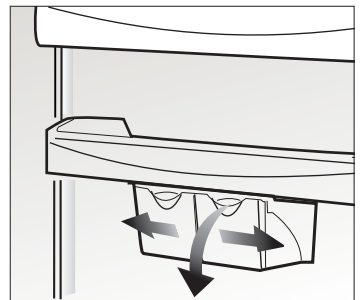

8

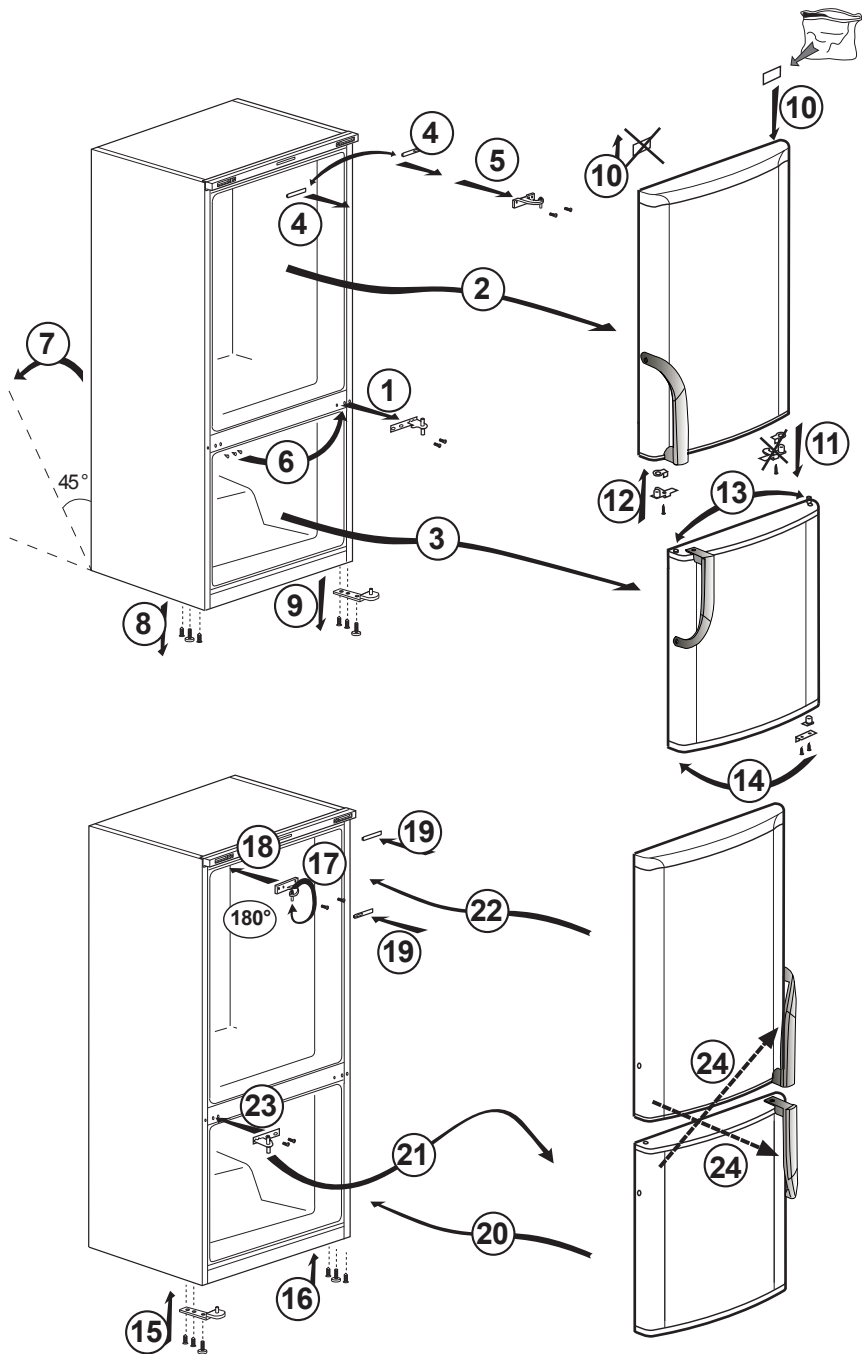

Congratulations on your choice of our product which will certainly provide you with many years of good service.

## Safety comes first!

Please read this Instruction Manual carefully. It contains important information on how to use your new appliance. If instructions are not adhered to, you may lose your right to service at no charge during the warranty period. Please keep this manual in a safe place and pass it on to later users if applicable.

- Do not connect your appliance to the power supply until all packing and transit protectors have been removed.
- Leave to stand upright for at least 4 hours before switching on to allow the system to settle if transported horizontally.
- This appliance must only be used for its intended purpose, i.e. the storing and freezing of edible foodstuff.
- We do not recommend use of this appliance in an unheated, cold room e.g. garage, conservatory, annex, shed, outdoors, etc. See 'Location'.
- On delivery, check to make sure that the product is not damaged and that all the parts and accessories are in perfect condition.
- Do not operate a damaged appliance; if in doubt, check with your dealer.
- Do not allow children to play with the appliance.
- Do not sit or stand on or let the children sit or stand on the appliance or on the pull-out parts.
- Do not hang on the appliance door.
- Your appliance contains no fluoridated coolants (CFC/HFC), but isobutane (R 600 a), a natural gas which is highly compatible with the environment. (R 600 a) is easily flammable. Therefore, be sure that the cooling circuit is not damaged either during transport or during operations.
  - In the event of damage;
    - Avoid any open flame, sources of sparks and flammable substances.
    - Immediately air the room in which the appliance is located.
    - In case the coolant spraying out contacts your eyes it may cause eye injuries.
- The space in the room where the appliance is installed must not be smaller than 10 cubic metres.
- Do not dispose of the appliance in a fire. Your appliance contains non CFC substances in the insulation which are flammable.
- Please contact the local authority in your region for information on disposal methods and facilities available.

⚠ **Warning** - Keep ventilation openings on the appliance enclosure or in the built-in structure, clear of obstruction.

⚠ **Warning** - Do not use mechanical devices or other means to accelerate the defrosting process, other than those recommended by the manufacturer.

⚠ **Warning** - Do not damage the refrigerant circuit.

⚠ **Warning** - Do not use electrical devices inside the food storage compartments of the appliance, unless they are of the type recommended by the manufacturer.

- Avoid touching the metal condenser wiring on the backside of the appliance; there is risk of injury.
- In the event of a possible malfunction, disconnect the appliance from the power supply first.
- Prior to cleaning the appliance always unplug the appliance or switch off the circuit breaker. Do not pull from the power cable. Pull from the plug.
- Repairs to the electrical equipment may only be made by qualified experts. If the power cable is damaged, the manufacturer or customer service must replace it in order to avoid danger.

## Transport instructions

The appliance should be transported only in upright position.

The packing as supplied must be intact during transportation.

If the appliance is transported in the horizontal position, it must be placed vertically and left in this position for 4 hours before taking into operation.

The appliance must be protected against rain, moisture and other atmospheric influences.

The manufacturer assumes no liability if safety instructions are disregarded.

## Disposal

Make the appliance unusable immediately. Pull out the mains plug and cut the power cable. Remove or destroy snap or latch locks before disposing of the appliance. In this manner you prevent children from locking themselves in and endangering their lives.

## Appliance setup

- Do not operate your appliance in a room where the temperature is likely to fall below 10 °C at night and/or especially in winter. At lower temperatures the appliance may not operate, resulting in a reduction in the storage life of the food.

- The climate class rate of your appliance is given on the rating label located inside the appliance. It specifies the appropriate operating ambient temperatures as explained below.

### Climatic class    Ambient temperatures

SN.....	+10 °C to 32 °C
N.....	+16 °C to 32 °C
ST.....	+18 °C to 38 °C
T.....	+18 °C to 43 °C
SN-ST.....	+10 °C to 38 °C
SN-T.....	+10 °C to 43 °C

## Location

Only place the appliance in dry rooms which can be ventilated.

Avoid direct sunlight or direct heat sources such as a stove or a heater.

If this cannot be avoided, the following minimum distances should be maintained:

Electric stoves: 3.00 cm

Heater: 3.00 cm

Cooling devices: 2.50 cm

- Make sure that sufficient room is provided around the appliance to ensure free air circulation.

Fit the two plastic wall spacers supplied with the appliance rotating 1/4 turn to the condenser at the back of the appliance (**Fig. 4**).

- The appliance should be located on a level surface. The two front feet can be adjusted as required. To ensure that your appliance is standing upright adjust the two front feet by turning clockwise or counter-clockwise, until the product is in firm contact with the floor. Correct adjustment of feet avoids excessive vibration and noise.

## Electrical connections

### Warning

This appliance must be grounded.

- Check whether the power type and voltage your region corresponds to the one stated on the rating label inside the appliance.
  - The electrical safety of the appliance is only assured when the grounding system in the house is installed in accordance with regulations.
- When placing the appliance, do not let the power cable get stuck under it; otherwise the cable will be damaged.
- Ensure that the plug remains readily accessible. Do not use a multiple adapter bar or an extension cable.
- The electrical specifications of your appliance is given on the rating label located inside the appliance.
  - Route power cable to allow easy connection and disconnection after installation.
  - A contact separator should be used if the power cable is not accessible. (for built-in models)

## Get to know your appliance

### **Warning**

Below information about accessories are supplied only for reference. Below accessories may not be exactly same as the accessories of your appliance.

### Fig. 1

- A) Fridge compartment
- B) Freezer compartment
- 1. Interior light
- 2. Thermostat knob
- 3. Adjustable shelves
- 4. Bottle and can rack
- 5. Defrost water collection channel - Drain tube
- 6. Crisper cover
- 7. Salad crisper
- 8. Ice bank
- 9. Freezer compartment
- 10. Adjustable front feet
- 11. Dairy compartment
- 12. Adjustable door shelves
- 13. Egg tray
- 14. Sliding storage boxes
- 15. Bottle shelf

## How to use the accessories

### Sliding storage boxes (Fig. 8)

This accessory is designed to use the door shelves' volume more efficiently. Moving those boxes right or left helps to easily settle high bottles to the shelf below.

## Prior to startup

Before you begin operating your device, the following points should be re-checked for safety:

- Is the device standing properly on the floor?
- Is there sufficient space for good air circulation?
- Is the interior clean? (Also see the section "Cleaning and care")
- Set the thermostat knob half way between 1 and 5 or Min. and Max.
- Now connect the device to the mains.

The compressor is turned on; the interior light comes on when the door is opened.

Do not place foodstuff into the refrigerator until the temperature has reached the desired level.

## Setting the operating temperature

(Fig. 2)

The operating temperature is regulated by the temperature control.

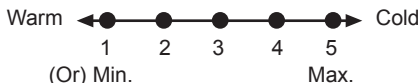

**1 = Lowest cooling setting** (Warmest setting)

**5 = Highest cooling setting** (Coldest setting)

(Or)

**Min. = Lowest cooling setting**

(Warmest setting)

**Max. = Highest cooling setting**

(Coldest setting)

The average temperature inside the fridge should be around +5°C.

Please choose the setting according to the desired temperature.

You can stop operation of your device by adjusting the thermostat knob to "0" position.

Please note that there will be different temperatures in the cooling area.

The coldest region is immediately above the vegetable compartment.

The interior temperature also depends on ambient temperature, the frequency with which the door is opened and the amount of foods kept inside.

Frequently opening the door causes the interior temperature to rise.

For this reason, it is recommended to close the door again as soon as possible after use.

## Cooling

### Food storage

The **fridge compartment** is for the short-term storage of fresh food and drinks.

Store milk products in the intended compartment in the refrigerator.

Bottles can be stored in the bottle holder or in the bottle shelf of the door.

Raw meat is best kept in a polyethylene bag in the compartment at the very bottom of the refrigerator.

Allow hot food and beverages to cool to room temperature prior to placing them in the refrigerator.

#### **Attention**

Store concentrated alcohol in a container only standing upright and tightly closed.

#### **Attention**

Do not store explosive substances or containers with flammable propellant gases (canned cream, spray cans etc.) in the appliance.

There is a **danger of explosion**.

## Defrosting of the appliance

The fridge compartment defrosts automatically. The thawing water flows through the drain channel into a collection container at the back of the appliance (**Fig. 5**).

During defrosting, water droplets form at the back wall of the fridge due to the evaporation. If not all of the drops run down, they may freeze again after defrosting completes.

Remove them with a soft cloth dampened with warm water. Do not use hard or sharp objects.

Check the flow of the thawed water from time to time. It may become blocked occasionally. Clean it with a q-tip or similar (see the section "Cleaning and care").

## Freezing

### Freezing food

The freezing area is marked with  this symbol.

You can use the device for freezing fresh food as well as for storing pre-frozen food. Please refer to the recommendations given on the packaging of your food.

#### **Attention**

Do not freeze fizzy drinks, as the bottle may burst when the liquid in it is frozen.

Be careful with frozen products such as coloured ice-cubes.

Do not exceed the freezing capacity of your appliance in 24 hours. See the rating label. In order to maintain the quality of the food, the freezing must be effected as rapidly as possible. Thus, the freezing capacity will not be exceeded, and the temperature inside the freezer will not rise.

#### **Attention**

Keep the already deep-frozen food always separated with freshly placed food.

When deep-freezing hot food, the cooling compressor will work until the food is completely frozen. This can temporarily cause excessive cooling of the refrigeration compartment.

If you find the freezer door difficult to open just after you have closed it, don't worry. This is due to the pressure difference which will equalize and allow the door to open normally after a few minutes.

You will hear a vacuum sound just after closing the door. This is quite normal.

## Making ice cubes

Fill the ice-cube tray 3/4 full with water and place it in the freezer.

As soon as the water has turned into ice, you can take out the ice cubes.

Never use sharp objects such as knives or forks to remove the ice cubes. There is a risk of injury!

Let the ice cubes slightly thaw instead, or put the bottom of the tray in hot water for a short moment.

## Defrosting of the device

Excessive build-up of ice will affect the freezing performance of your device.

It is therefore recommended that you defrost your device at least twice a year, or whenever the ice build-up exceeds 7 mm.

Defrost your device when there is only little or no food in it.

Take out the deep-frozen food. Wrap the deep-frozen food in several layers of paper, or a blanket, and keep it in a cold place.

Unplug the device or remove the fuse to start the defrosting process.

Take out the accessories (like shelf, drawer etc.) from the device (**Fig. 6**) and use a suitable container to collect the thawing water.

Use a sponge or a soft cloth to remove thawing water if necessary (**Fig. 7**).

Keep the door open during defrosting.

For quicker defrosting, place containers with warm water inside the device.

Never use electrical appliances, defrosting sprays or pointed or sharp-edged objects such as knives or forks to remove the ice.

After the defrosting is done, clean the inside (see the section "Cleaning and Care").

Reconnect the device to the mains. Place the frozen food in the drawers and inside the freezer.

## Replacing the interior light bulb (Fig. 3)

Should the light fail to work, proceed as follows.

### 1- Switch off at the socket outlet and pull out the mains plug.

You may find it useful to remove shelves for easy access.

2- Use a flat tipped screwdriver to remove the light diffuser cover.

3- First check that the bulb hasn't worked loose by ensuring it is screwed securely in the holder. Replace the plug and switch on.

If the bulb works, replace the light cover by inserting the rear lug and pushing up to locate the front two lugs.

4- If the light still fails to work, switch off at the socket outlet and pull out the mains plug. Replace the bulb with a new 15 watt (max) screw cap (SES) bulb.

5- Carefully dispose of the burnt-out light bulb immediately.

Replacement light bulb can easily be obtained from a good local electrical or DIY store.

## Cleaning and care

### Interior and Exterior Surfaces

#### Attention

**Always unplug the power supply or remove the fuse before cleaning.**

Clean the exterior using lukewarm water and a mild detergent.

Never use detergents, abrasive or acidic agents.

Wipe the inside compartment dry.

Be careful to prevent water from getting into contact with the electrical connections of the temperature control or the interior light.

If the device is not going to be used for a long period of time, pull out the mains plug and remove all food. Clean the appliance and keep the door open.

To preserve the appearance of your appliance, you can polish the exterior and the door accessories with a silicone wax.

Clean the condenser at the back of the appliance once a year using a brush or a vacuum cleaner. Dust build-up leads to increased energy consumption.

Inspect the door gasket at regular intervals. Clean with water only, and wipe totally dry.

### Cleaning of the accessories

#### Door shelves:

Remove all food from the door shelves.

Lift the cover of the shelf upwards and pull it off sideward.

Remove the door shelf by pushing it upwards from the bottom.

#### Collecting container (Pan):

Make sure that the pan at the back of the appliance is always clean.

Gently release the snap of the pan from the compressor by pushing it using a tool (like screwdriver), so that the pan can be removed.

Lift the pan, clean it and wipe it dry.

Re-assemble in reverse order.

#### Crisper or Drawers:

To clean a drawer, pull it out as far as possible, tilt it upwards and then pull it out completely.

## Practical tips and notes

### Cooling

- Clean fresh food and vegetables before storing in the crisper bin.
- Always pack or wrap food, or put it in a suitable container, before storing it in the appliance.
- Wrap food which is not suitable for storage at cold temperatures in polyethylene bags (pineapple, melons, cucumbers, tomatoes etc.).
- Food with strong odour or apt to acquire odour should be wrapped in airtight or smell-proof packaging material.
- Keep fresh food separate from cooked food, to avoid bacteria contamination.
- Never keep fresh meat in the fridge for more than 2 or 3 days.
- Remove any left-over canned food from the can and store it in a suitable container.
- Refer to the shelf life indicated on the food packaging.
- Do not obstruct the air circulation inside the appliance by covering the shelves.
- Never keep any dangerous or poisonous substances inside your appliance.
- Always check food that has been stored for a long period of time for its suitability for consumption.
- Do not store fresh and cooked food together in the same container.
- Close the door immediately after opening, to avoid unnecessary energy consumption.
- Do not use hard or sharp objects to remove the ice build-up.
- Do not load hot food into your appliance.

### Freezing

- Always leave food to thaw in a container that allows the thawing water to run off.
- Do not exceed the maximum allowable freezing capacity when freezing fresh food (see the section "Freezing")
- Do not give children ice-cream and water ices direct from the freezer.  
The low temperature may cause freezer burns on lips.
- Never re-freeze defrosted food; defrosted food must be consumed within 24 hours. Only food that has been cooked can be refrozen.
- Do not take out frozen food with wet hands.
- Store only fresh and impeccable food.
- Always use appropriate packaging material to avoid odour penetration or degradation of the food.
- Store commercially frozen food in accordance with the instructions given on the packaging.
- Freeze cooked food in small quantities. This ensures rapid freezing and maintains the quality of the food.
- Do not freeze liquid in tightly closed bottles or containers.  
The bottles/containers may burst at low temperatures.
- Carry pre-frozen food in suitable bags and place it in your freezer as soon as possible.  
Always defrost food in the fridge compartment.

## Examples of Use

White wine, beer and mineral water	chill before use
Bananas	do not store in a fridge
Fish or offal	store in polyethylene bags only
Cheese	use airtight containers or polyethylene bags; for best results, take out from the fridge an hour before consumption.
Melons	store only for a short period of time, use airtight packaging/wrapping
Raw meat and poultry	do not store together with delicate food such as cooked food or milk

## Normal operating noises

**Various functional noises are completely normal due to the operation of the cooling system of your appliance;**

- Gurgling, hissing, boiling or bubbling noises are caused by the refrigerant, circulating inside the cooling system. These noises can still be heard for a short period of time after the compressor shuts off.
- Sudden, sharp cracking or popping noises are caused by the expansion and contraction of the inside walls or some components inside the cabinets.
- Buzzing, whirring, pulsating or high-pitched humming noises are caused by the compressor. These noises are slightly louder at the start-up of the compressor and reduce when the appliance reaches the operating temperatures.

**Also to avoid disturbing vibrations and noises make sure that;**

- Your refrigerator is standing level on all four feet.
- Your refrigerator is not in contact with the walls, surrounding objects or kitchen cabinets and furniture.
- Cans, bottles or dishes inside the refrigerator are not touching and rattling against each other.
- All shelves and bins are mounted correctly inside the refrigerator cabinets and doors.

## What, if....

### 1- The appliance will not work, even though it is switched on.

- Check if the power cable is properly connected!
- Check if the mains supply is in order, or if a circuit breaker has been tripped!
- Check the temperature control for correct setting!

### 2- There is a power failure.

Your freezer is suitable for the long-term storage of frozen food that are available commercially and also can be used to freeze and store fresh food.

Do not open the door in case of a power failure.

For a  rated appliance, frozen food in the freezer compartment will not be affected if the power failure lasts shorter than the "Conservation Time From Failure (hours)" mentioned in the rating label.

If the power failure is longer than the "Conservation Time From Failure (hours)", then the food should be checked and either consumed immediately or cooked and then re-frozen.

### 3- The interior light does not work.

Check the power supply!

Check the installation of the light bulb! Unplug the power cable before checking the light bulb. (Also see the section "Replacing the interior light bulb")

### 4- Other possible malfunctions

Not every malfunction is a case for our customer service. Very often, you can easily resolve the problem without requesting service. Before requesting service, please check if the malfunction has been caused by an operating error. If this is the case, and a service has been requested, a service charge will be levied even if the appliance is still under guarantee.

If the problem persists please contact your dealer or customer service. Please have the type and serial number of your appliance when calling. The rating label is located inside the appliance.

## Reversing the doors

Proceed in numerical order (Fig. 9).



This product bears the selective sorting symbol for waste electrical and electronic equipment (WEEE).

This means that this product must be handled pursuant to European Directive 2002/96/EC in order to be recycled or dismantled to minimize its impact on the environment. For

further information, please contact your local or regional authorities.

Electronic products not included in the selective sorting process are potentially dangerous for the environment and human health due to the presence of hazardous substances.

# Energy

Manufacturer  
Model

**More efficient**



**Less efficient**

Energy consumption kWh/year  
*(Based on standard test results for 24 h)*

Actual consumption will depend on how the appliance is used and where it is located

Fresh food volume l  
Frozen food volume l  
Chill compartment volume l

**Noise**  
(dB(A) re 1 pW)

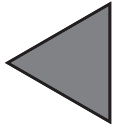
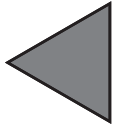

You may stick the energy fiche given in the polybag to the area above.

Tillykke med dit valg af produkt, der uden tvivl vil give dig mange års god funktion.

## Sikkerheden først!

Læs denne brugsanvisning grundigt. Den indeholder vigtige informationer om anvendelsen af dit nye apparat. Hvis instruktionerne ikke overholdes, kan du miste retten til gratis service i garantiperioden. Gem venligst denne vejledning på et sikkert sted og overdrag den til senere brugere, hvis den kan bruges.

- Tilslut ikke dit apparat til stikkontakten før al emballage og alle transportsikringer er fjernet.
- Lad det stå oprejst i mindst 4 timer, før det sættes til for at lade systemet sætte sig, hvis det har været transporteret vandret.
- Dette køle-/fryseskab skal kun bruges efter hensigten, dvs. opbevaring og nedfrysning af spiselige fødevarer.
- Vi anbefaler ikke brug af dette køle-/fryseskab i et uopvarmet, koldt rum, f.eks. garage, vinterhave, anneks, skur, udendørs osv., se 'Placering'
- Ved levering skal du ved kontrol sikre dig, at produktet ikke er ødelagt, og at alle dele og tilbehør er i perfekt stand.
- Lad ikke et ødelagt køle-/fryseskab køre; check i tvivlstilfælde hos leverandøren.
- Lad ikke børn lege med apparatet.
- Stå eller sid ikke på apparat eller udtræksdelene og lad heller ikke børn stå eller sidde på apparatet eller udtræksdelene.
- Hæng ikke på køleskabets låge.

• Dit apparat indeholder ikke fluoriderede kølemidler (CFC/HFC), men isobutan (R 600 a), en naturlig gas, der er højt forenelig med miljøet. (R 600 a) er letantændelig. Du skal derfor sikre dig, at det kølende kredsløb ikke er beskadiget enten under transport eller under drift.

- I tilfælde af beskadigelse;
  - Undgå åben ild, gnister og brandfarlige stoffer.
  - Udluft øjeblikkeligt rummet, hvor køle-/fryseskabet er placeret.
  - Hvis udsprøjtende kølemidler kommer i kontakt med dine øjne, kan det forårsage øjenskader.
- Arealet i det rum, hvor apparatet er installeret, skal ikke være mindre end 10 m<sup>3</sup>.

- Bortskaf ikke apparatet ved at brænde det. Dit apparat indeholder CFC-fri stoffer i isoleringen, hvilke er brandbarlige.
- Kontakt venligst de lokale myndigheder for information om bortskaffelsesmetoder og anlæg til rådighed.

△ **Advarsel** - Hold ventilationsåbninger i apparatets hylster eller i indbygningskonstruktionen fri for blokering.

△ **Advarsel** - Der må ikke anvendes mekaniske genstande eller andre midler, ud over de af producenten anbefalede, til at fremskynde afrimningsprocessen.

△ **Advarsel** - Undgå at beskadige kølekredsløbet.

△ **Advarsel** - Anvend ikke elektriske apparater inde i apparatets opbevaringsrum, med mindre der er tale om en type, der er anbefalet af producenten.

- Undgå berøring af den metalliske kondensator trådføring på bagsiden af køle-/fryseskabet, da der er risiko for skade.
- I tilfælde af en mulig funktionsfejl skal apparatet først tages ud af strømforsyningen.
- Inden køle-/fryseskabet gøres rent, skal det først tages ud af kontakten, eller der skal slukkes for kontakten. Træk ikke i ledningen. Træk i stikket.
- Reparationer på det elektriske udstyr må kun udføres af kvalificerede eksperter. Hvis forbindelseskablet er beskadiget, skal producenten eller kundeservice erstatte det for at undgå fare.

## Transportinstruktioner

Apparatet bør kun transporteres opretstående. Emballagen skal være intakt under transporten. Efter at have været transporteret liggende må udstyret først tages i funktion efter igen at have været lodretstående i 4 timer. Apparatet skal beskyttes mod regn, fugt og andre atmosfæriske påvirkninger. Producenten påtager sig intet ansvar, hvis sikkerhedsinstruktionerne er tilsidesat.

### Bortskaffelse

Gør øjeblikkeligt apparatet ubrugeligt. Træk stikket ud af kontakten og afbryd netkablet. Fjern eller ødelæg snap- eller smæklåse, inden apparatet bortskaffes. På den måde forhindrer du børn i at låse sig selv inde og derved bringe deres liv i fare.

## Opsætning af apparatet

- Dit apparat skal ikke køre i et rum, hvor temperaturen sandsynligvis falder til under 10 °C om natten og/eller især om vinteren. Apparatet fungerer måske ikke ved lavere temperaturer, hvilket kan resultere i en reduktion i fødevarernes holdbarhed.
- Dit apparats klimaklassificering er skrevet på mærkelabelen placeret inde i apparatet. Det angiver de egnede rumtemperaturer som forklaret nedenfor.

### Klimaklasse      Rumtemperaturer

SN.....	+10 °C til 32 °C
N.....	+16 °C til 32 °C
ST.....	+18 °C til 38 °C
T.....	+18 °C til 43 °C
SN-ST.....	+10 °C til 38 °C
SN-T.....	+10 °C til 43 °C

## Placering

Apparatet skal kun placeres i tørre rum, der kan blive udluftet.

Undgå direkte sollys eller direkte varmekilder som f.eks. en ovn eller radiator.

Hvis dette ikke kan undgås, bør følgende mindsteafstande overholdes:

Elektriske ovne: 3,00 cm

Radiator: 3,00 cm

Afkølingsudstyr: 2,50 cm

• Sørg for tilstrækkelig luftcirkulation til dit apparat.

• Sørg for at der er tilstrækkelig med plads rundt om apparatet til at sikre fri luftcirkulation.

Monter de to vægafstandsstykker, der er leveret med apparatet, drejet en kvart omgang, på kondensatoren bag på apparatet (**Fig. 4**).

• Apparatet bør placeres på en jævn overflade. De to forreste fødder kan justeres efter ønske.

For at sikre at dit apparat står lodret, kan du justere de to forreste fødder ved at dreje dem med eller mod uret, indtil produktet har fast kontakt med gulvet. Korrekt justering af fødder forhindrer overdreven vibration og støj.

## Elektriske forbindelser

### Advarsel

Dette apparat skal jordforbindes.

- Kontrollér om strømtypen og spændingen i apparatets placering svarer til den, der er angivet på mærkepladen inde i apparatet.
- Apparatets elektriske sikkerhed kan kun sikres, hvis jordingsanlægget i huset er installeret i overensstemmelse med regulativerne.
- Når apparatet sættes ind, skal det ikke stilles oven på kraftkablet, da kablet så vil blive beskadiget.
- Sørg for at stikket forbliver let tilgængeligt. Undlad at bruge en multiadapterskinne eller et mellemkabel.

## Lær dit apparat at kende

### Advarsel

Informationen nedenfor om tilbehør er blot givet som reference. Tilbehøret nedenfor er måske ikke nøjagtigt det samme som tilbehøret til dit apparat.

**Fig. 1**

- A) Køleskabsrum
  - B) Fryserum
1. Indvendigt lys
  2. Termostatknop
  3. Regulerbare hylder
  4. Stativ til flasker og dunke  
Opsamlingskanal til optøet vand -
  5. Afløbsrør
  6. Låg til grøntsager
  7. Salatboks
  8. Isbakke
  9. Fryserum
  10. Justerbare forreste fødder
  11. Mejeriafdeling
  12. Justerbare hylder i lågen
  13. Æggebakke
  14. Opbevaringsbokse der kan glide
  15. Flaskehylde

## Således bruges tilbehøret

### Opbevaringsbokse der kan glide (fig. 8)

Dette ekstraudstyr er designet til at bruge lågehyldernes volumen mere effektivt. Ved at flytte disse bokse til højre eller venstre hjælper det med til nemt at kunne sætte høje flasker på hylden nedenunder.

## Inden igangsætning

Inden du begynder at bruge dit apparat, bør følgende punkter kontrolleres igen af sikkerhedsmæssige årsager.

- Står apparatet ordentligt på gulvet?
- Er der plads nok til god luftcirkulation?
- Er apparatet rent indvendigt? (Se også afsnittet...."Rengøring og pleje")
- Sæt termostatknappen halvvejs mellem 1 og 5 eller min. og maks.
- Tilslut nu apparatet til strømforsyningen.

Kompressoren er tændt, det indvendige lys tænder, når lågen åbnes.

Undlad at sætte madvarer i køleskabet, før temperaturen har nået det ønskede niveau.

## Indstilling af driftstemperaturen

(Fig. 2)

Driftstemperaturen reguleres ved temperaturstyringen.

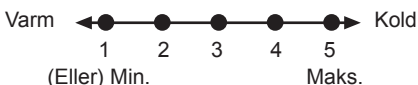

**1 = Laveste indstilling af køling**

(varmeste indstilling)

**5 = Højeste indstilling af køling**

(koldeste indstilling)

(Eller)

**Min. = Laveste indstilling af køling**

(Varmeste indstilling)

**Maks. = Højeste indstilling af køling**

(Koldeste indstilling)

Gennemsnitstemperaturen inde i køleskabet bør være omkring +5 °C

Vælg indstilling efter ønsket temperatur.

Du kan stoppe driften på dit apparat ved at indstille termostat knappen på position "0".

Bemærk venligst, at der er forskellige temperaturer i køleområdet.

Det koldeste området er umiddelbart over grøntsagsrummet.

Den indvendige temperatur afhænger også af rumtemperaturen, hvor ofte lågen åbnes, og mængden af madvarer, der opbevares i køleskabet.

Hvis lågen åbnes ofte, får det den indvendige temperatur til at stige.

Det anbefales derfor at lukke lågen så hurtigt som muligt efter brug.

## Køling

### Opbevaring af mad

**Køleskabsrummet** er beregnet til kortvarig opbevaring af friske mad- og drikkevarer. Opbevar mælkeprodukter i den tilsigtede afdeling i køleskabet.

Flasker kan opbevares i flaskeholderen eller i lågens flaskehylde.

Råt kød opbevares bedst i en plasticpose allernederst i køleskabet.

Lad varme mad- og drikkevarer afkøle i rumtemperatur, inden de sættes ind i køleskabet.

#### **Bemærk**

Opbevar kun koncentreret alkohol opretstående og stramt lukket.

#### **Attention**

Opbevar ikke ekspositive stoffer eller beholdere med brændbare drivgasser (flødeskum på dåse, spraydåser osv.) i køleskabet. Der er **fare for eksplosion**.

### Afrimning af apparatet

Køleskabsafdelingen afrimer automatisk. Det optøede vand flyder gennem afløbskanalen ned i en opsamlingsbakke på apparatets bagside (**Fig. 5**).

Under optøning dannes der mikroskopiske vanddråber bag på køleskabet som følge af fordampningen.

Hvis alle dråberne ikke løber ned, kan de fryse igen efter optøning. Tag dem væk med en klud vredet op i varmt vand, men brug aldrig en hård eller skarp genstand.

Kontrollér fra tid til anden strømmen af optøet vand. Det kan blive tilstoppet en gang imellem. Rengør det med en vatpind eller lign. (se afsnittet "Rengøring og pleje").

## Frysning

### Nedfrysning af mad

Fryseområdet er markeret med  dette symbol.

Du kan bruge fryseren til at fryse friske madvarer samt til at opbevare præ-frossen mad.

Referer venligst til angivelserne på madvarernes emballage.

#### Bemærk

Frys ikke drikkevarer med brus, da flasken kan sprænge, når væsken deri fryses.

Vær forsigtig med frosne produkter som f.eks. farvede isterninger.

Overskrid ikke apparatets indfrysningsskapacitet pr døgn. Se mærkeskiltet.

For at opretholde madens kvalitet skal frysningen udføres så hurtigt som muligt.

På den måde vil frysekapaciteten ikke blive overskredet, og temperaturen i fryseren vil ikke stige.

#### Bemærk

Opbevar altid de allerede dybfrosne madvarer adskilt fra nyligt placerede madvarer.

Når der dybfryses varm mad, vil kølekompresoren arbejde, indtil maden er helt frossen. Dette kan midlertidigt forårsage overdreven køling af køleskabsrummet.

Hvis du synes, at fryserlågen er svær at åbne, lige efter du har lukket den, skal du ikke være bekymret. Dette skyldes trykforskellen, der vil udjævnes og lade lågen åbne normalt efter et par minutter.

Du vil høre en vakuum-lyd lige efter at have lukket døren. Dette er helt normalt.

## Fremstille isterninger

Fyld isterningbakken 3/4 fuld med vand og sæt den i fryseren.

Så snart vandet er blevet til is, kan du tage isterningerne ud.

Brug aldrig skarpe objekter som f.eks. knive eller gaffer til at tage isterningerne ud. Der er risiko for skade!

Lad i stedet isterningerne optø langsomt, eller sæt bunden af bakken i varmt vand et lille øjeblik.

## Afrimning af apparatet

Overdreven dannelse af is vil påvirke din fryseres frysekapacitet.

Det anbefales derfor, at du afrimer din fryser mindst 2 gange om året, eller hver gang isdannelsen overstiger 7 mm.

Afrim din fryser, når der kun er lidt eller ikke noget mad i den.

Tag det dybfrosne mad ud. Pak det dybfrosne mad ind i flere lag papir, eller et tæppe, og opbevar det på et koldt sted.

Tag stikket ud af kontakten eller tag sikringen ud for at starte afrimningsprocessen. Tag tilbehørsdelene ud (så som hylde, skuffe, osv.) af apparatet (**fig. 6**) og brug en passende beholder til at opsamle det optøede vand.

Brug en svamp eller en blød klud til at fjern optøet vand, om nødvendigt (**fig. 7**).

Hold døren åben under afrimning.

For hurtigere afrimning kan du sætte beholdere med varmt vand ind i apparatet.

Brug aldrig elektrisk udstyr, optøningsspray eller spidse eller skarp-kantede genstande, som f.eks. knive eller gaffer, til at fjerne isen.

Når afrimningen er gjort, skal der gøres rent indvendigt (se afsnittet "Rengøring og pleje").

Slut igen apparatet til strømforsyningen. Placer de frosne madvarer i skufferne og inde i fryseren.

## Udskiftning af den indvendige lyspære (Fig. 3)

Hvis lyset ikke virker, skal du fortsætte som følger.

### 1- Sluk på stikkontakten og træk stikket ud.

Du vil måske finde det praktisk at tage hylderne ud for nem adgang.

2- Brug en flad tippet skruetrækker til at tage lyssprederskærmen af.

3- Kontrollér først, at pæren ikke har arbejdet sig løs ved at sikre, at den er skruet sikkert i holderen. Sæt stikket i igen og tænd.

Hvis pæren virker, skal lysdækslet sættes tilbage ved at sætte den bageste kabelsko i og skubbe op for at finde de forreste to kabelsko.

4- Hvis lyset stadig ikke virker, skal det slukkes på kontakten og stikket tages ud. Udskift pæren med en ny 15 watt (maks.) pære med gevindsokkel (SES).

5- Bortskaf forsigtigt den udbrændte pære med det samme.

En pære til udskiftning kan nemt købes hos en god lokal elektriker eller gør-det-selv butik.

## Rengøring og pleje

### Indvendige og udvendige overflader

#### Bemærk

**Tag altid ledningen ud eller sluk for kontakten inden rengøring.**

Rengør udvendigt med lunkent vand og et mildt rengøringsmiddel.

Brug aldrig rensmidler, slibemidler eller syreholdige midler.

Tør de indvendige rum helt tørre.

Vær omhyggelig med at forhindre vand i at komme i kontakt med de elektriske forbindelser på temperaturstyringen eller det indvendige lys.

Hvis køleskabet ikke skal bruges i lang tid, trækkes stikket ud, og al maden fjernes. Rengør køleskabet og hold lågen åben.

For at bevare udseendet på køleskabet, kan du polere de udvendige overflader og dørdelene med en silicone voks.

Rengør kondensatoren på bagsiden af køleskabet en gang om året ved hjælp af en børste eller en støvsuger. Støvpbygning medfører højere energiforbrug.

Kontroller jævnlige dørens pakning.

Rengør kun med vand, og tør den helt tør.

### Rengøring af dele

#### Hylder i døren:

Tag al maden ud af hylderne i døren.

Løft hyldens låg opad og træk det siden for at få det af.

Tag hyldens bund af ved at skubbe den opad.

#### Opsamlingsbeholder (bakke):

Sørg for at bakken på bagsiden af køleskabet altid er ren.

Løsn forsigtigt bakkens snaplukning fra kompressoren ved at skubbe den vha. et værktøj (f.eks. skruetrækker), så bakken kan fjernes.

Løft bakken, rengør den og tør den tør.

Saml igen i modsat rækkefølge.

#### Grøntsagsfag eller skuffer:

For rengøring af en skuffe skal den trækkes så langt ud som muligt, vip den opad og træk den så helt ud.

## Praktiske tips og bemærkninger

### Køling

- Rens ferske madvarer og grøntsager, inden de lægges i grøntsagskurven.
- Emballer eller indpak altid madvarer, eller læg dem i en passende beholder, inden opbevaring i køleskabet.
- Indpak madvarer, der ikke egner sig til opbevaring ved kolde temperaturer, i plasticposer (ananas, meloner, agurker, tomater, osv.).
- Madvarer med kraftig lugt eller tilbøjelighed til at tage lugt til sig bør indpakkes i luft- eller lugttæt emballage.
- Opbevar ferske madvarer adskilt fra tilberedt mad for at undgå overførsel af bakterier.
- Opbevar aldrig friske madvarer i køleskabet i mere end 2 eller 3 dage.
- Tag tiloversbleven dåsemad ud af dåsen og opbevar det i en egnet beholder.
- Se holdbarheden på madvarernes emballage.
- Undlad at spærre luftcirkulationen inde i køleskabet ved at tildække hylderne.
- Opbevar aldrig farlige eller giftige substanser inde i dit køleskab.
- Kontrollér altid mad, der har været opbevaret i lang tid, om det er egnet til at konsumere.
- Opbevar ikke ferskvarer og tilberedt mad i samme beholder.
- Luk døren straks efter, den er blevet åbnet for at undgå unødvendigt energiforbrug.
- Brug ikke hårde eller skarpe objekter til at fjerne isdannelsen.
- Sæt ikke varm mad ind i dit køleskab.

### Frysning

- Lad altid mad tø op i en beholder, hvor det optøede vand kan løbe fra.
  - Overskrid ikke den maksimalt tilladte frysekapacitet, når der fryses ferskvarer (se afsnittet "Frysning").
  - Giv ikke børn is og sodavandsis direkte fra fryseren.
- Den lave temperatur kan forårsage frostbrandsår på læberne.
- Genindfrys aldrig optøet mad; optøet mad skal spises inden for 24 timer. Kun mad, der er blevet tilberedt, kan genindfryses.
  - Tag ikke frossen mad ud med våde hænder.
  - Opbevar kun frisk og fejlfri mad.
  - Brug altid emballage af et passende materiale for at undgå gennemtrængning af lugt eller forringelse af maden.
  - Opbevar industri-frossen mad i henhold til instruktionerne på emballagen.
  - Frys tilberedt mad ned i små mængder. Dette sikrer hurtig indfrysning og bevarer madens kvalitet.
  - Undlad at fryse væsker i tæt lukkede flasker eller beholdere.
- Flaskerne/holderne kan springe ved lave temperaturer.
- Bær præfrossen mad i egnede poser og læg det i din fryser så snart som muligt.
- Tø altid mad op i køleskabsrummet.

## Eksempler på anvendelse

Hvidvin, øl og mineralvand	afkøl inden brug
Bananer	skal ikke opbevares i et køleskab
Fisk eller affald	opbevares kun i plasticposer
Ost	brug lufttætte beholdere eller plasticposer, og for at få de bedste resultater, skal det tages ud af køleskabet en time før forbrug.
Meloner	opbevares kun i kort tid, brug lufttæt emballage/indpakning
Råt kød og fjerkræ	skal ikke opbevares sammen med sart mad så som tilberedt mad eller mælk

## Normal funktionsstøj

**Forskellige funktionslyde er helt normale som følge af køleskabets drift af kølesystem.**

- Gurglende, hvæsende, kogende eller boblende lyde er forårsaget af kølemidlet, der cirkulerer inde i kølesystemet. Disse lyde kan stadig høres kort tid efter, kompressoren slukker.
- Pludselige, skarpe knækkende eller smældende lyde er forårsaget af udvidelse og sammentrækning af de indvendige vægge eller af nogle komponenter inde i kabinetterne.
- Brummende, svirrende, pulserende eller høje brummende lyde er forårsaget af kompressoren. Disse lyde er lidt højere ved opstart af kompressoren, og reduceres når apparatet når driftstemperaturerne.

**Også for at undgå forstyrring vibrationer og lyde skal du sikre dig, at;**

- dit køleskab står i vater på alle fire fodder.
- dit køleskab ikke berører vægge, omgivende genstande eller køkkenskabe og møbler.
- dåser, flasker eller tallerkener i køleskabet ikke berører hinanden og står og klirrer.
- alle hylder og beholdere er monteret korrekt inde i køleskabets kabinetter og døre.

## Hvad nu, hvis.....

### 1- Apparatet ikke virker, selvom der er tændt for det.

- Kontrollér om stikket er sat ordentligt i!
- Kontrollér om strømtilførslen er i orden, eller om en sikring er blevet afbrudt!
- Kontrollér temperaturstyring for korrekt indstilling!

### 2- Der er strømsvigt.

Din fryser er egnet til langtidsopbevaring af frossen mad, som købes i handlen, og kan også anvendes til nedfrysning og opbevaring af friske madvarer.

Undlad at åbne lågen i tilfælde af strømsvigt.

For et apparat, der er klassificeret  vil frosne madvarer i fryserummet ikke blive berørt, hvis strømsvigtet varer kortere end "Konserveringstiden ved fejl (timer)" nævnt på mærkeskiltet.

Hvis strømsvigtet varer længere end "Konserveringstid ved fejl (timer)", skal maden kontrolleres og enten forbruges med det samme, eller tilberedes og så nedfryses igen.

### 3- Lyset indvendigt virker ikke.

Kontroller strømforsyningen!

Kontroller pærens installation! Tag stikket ud af kontakten, inden du kontrollerer pæren. (Se også afsnittet "Udskift det indvendige lys")

### 4- Andre mulige funktionsfejl

Ikke alle funktionsfejl er en sag for vores kundeservice. Meget ofte kan du nemt løse problemet uden at tilkalde service. Inden tilkaldelse af service bedes du venligst kontrollere, om funktionsfejlen er forårsaget af en betjeningsfejl. Hvis det er tilfældet, og du har tilkaldt service, vil der blive opkrævet et servicegebyr, selvom om apparatet stadig er under garantien.

Hvis problemet vedvarer, skal du kontakte din forhandler eller kundeservice.

Hav venligst type og serienummer på dit apparat parat, når du ringer. Mærkepladen er placeret indvendigt.

## Vende dørene

Fortsæt i numerisk rækkefølge (fig. 9).

Genvinding



Dette produkt bærer symbolet for selektiv sortering af affald fra elektrisk og elektronisk udstyr (WEEE).

Det betyder, at dette produkt skal håndteres i henhold til det Europæiske Direktiv 2002/96/EC for at blive genanvendt eller afmonteret for at minimere

påvirkningen af miljøet. For yderligere information bedes du kontakte de lokale myndigheder.

Elektroniske produkter, der ikke er omfattet af den selektive sorteringsproces, er potentielt farlige for miljøet og menneskets sundhed pga. af tilstedeværelsen af farlige substanser.

# Energi

Producent

Model

## Mere effektiv



## Mindre effektiv

Energiforbrug kWh/år

*(Baseret på standard testresultater for et døgn)*

Aktuelt forbrug vil afhænge af, hvordan apparatet bruges, og hvor det placeres

Ferskvarer rumfang 1  
Frosne madvarer rumfang 1  
Svaleafdeling rumfang 1

**Støj**

(dB(A) re 1 pW)

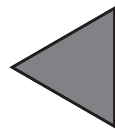

Du kan klister energimikrokortet, der følger med i kassen, på området ovenfor.

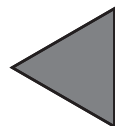

Gratulerar till ditt val av produkt som kommer att skänka dig många års felfri användning.

## Säkerheten först!

Läs den här bruksanvisningen noggrant. Den innehåller viktig information om hur du använder den nya enheten. Om instruktionerna inte följs, kan du förlora rätten till avgiftsfri service under garantiperioden. Förvara denna manual på en säker plats och överlämna den som eventuellt använder utrustningen efter dig.

- Anslut inte din enhet till strömuttaget förrän allt emballage och alla transportskydd tagits bort.
- Låt den stå i minst fyra timmar innan den startas, för att systemet hinner avstanna vid horisontal transport.
- Denna utrustning får bara användas till det den är avsedd för, d.v.s. förvaring och frysning av ätbara livsmedel.
- Vi rekommenderar att denna enhet inte används i ouppvärmade, kalla rum, som t.ex. garage, källare, vindsrum, förråd, uthus, etc., se 'Plats'.
- Vid leverans, kontrollera att produkten inte är skadad och att alla delar och tillbehör är i perfekt skick.
- Använd aldrig en skadad enhet; om du är tveksam, kontakta leverantören.
- Låt inte barn leka med enheten.
- Sitt eller stå inte på, eller sätt eller ställ inte barn på enheten eller dess utdragbara delar.
- Häng inte på enhetens dörr.

• Din enhet innehåller inga kylmedel med tillsatt fluor (CFC/HFC), utan innehåller kylämnet isobutan

(R 600 a), en naturlig och mycket miljövänlig gas.

(R 600 a) är lättantändligt. Därför bör man kontrollera att kylcykeln inte skadas under transport eller drift.

Om skada skulle uppstå;

- Undvik öppen eld, gnistkällor och lättantändliga ämnen.
  - Vädr omedelbart det rum där enheten finns.
  - Om kylmedlet kommer i kontakt med dina ögon kan det ge ögonskador.
- Utrymmet i det rum där anordningen skall installeras får inte vara mindre än 10 kubikmeter.
- Enheten får inte brännas. Den innehåller icke ozonnedbrytande substanser i isoleringen, vilka är brandfarliga.
- Vi föreslår att du kontaktar din lokala myndighet för information om bortskaffning och tillgängliga återvinningscentraler.

⚠ **Varning** - Blockera inte ventiler i enhetens närhet eller i inbyggnadskonstruktionen.

⚠ **Varning** - Använd inte mekaniska enheter eller andra sätt för att snabba pe avfrostningsprocessen, förutom det som rekommenderas av tillverkaren.

⚠ **Varning** - Skada inte kylningskretsen.

⚠ **Varning** - Använd inga elektriska enheter inuti enhetens förvaringsutrymmen för mat, såvida dessa inte rekommenderats av tillverkaren.

- Undvik kontakt med kondensatorns metalltrådar på enhetens baksida; då dessa kan orsaka skada.
- Vid eventuellt fel, skall enheten först kopplas från huvudströmmen.
- Före rengöring av enheten ska du alltid koppla från strömkällan eller slå av reläet. Dra inte i själva sladden. Dra i kontakten.
- Reparationer av den elektriska utrustningen får endast utföras av kvalificerade experter. Om anslutningskabeln är skadad, skall tillverkaren eller kundservice byta ut den för att undvika fara.

## Transportinstruktioner

Enheten får bara transporteras i upprätt position.

Det medföljande emballaget måste vara helt under transporten.

Efter en transport i horisontal position, får enheten inte sättas i drift förrän den placerats i vertikal position under 4 timmar.

Enheten måste skyddas mot regn, fukt och annan, atmosfärisk påverkan.

Tillverkaren tar inget ansvar om säkerhetsinstruktionerna inte följs.

## Avfallshantering

Se omedelbart till att enheten inte går att använda. Drag ut huvudkontakten och koppla från strömkabeln. Avlägsna eller förstör spännen eller haklås innan enheten bortskaffas. På detta sätt förhindrar du barn från att låsa in sig själva och därmed utsätta sig för livsfara.

## Installation av enheten

- Använd inte enheten i ett rum där temperaturen förväntas sjunka till under 10 °C pe natten och/eller i sinnerhet pe vintern. Vid lägre temperaturer kanske enheten inte fungerar, vilket medför att matens hellbarhet kortas.

- Klimat Den anger lämplig omgivande temperatur vid drift av enheten enligt ovanstående förklaring.

### Klimatklass      Omgivande temperaturer

SN.....	+10 °C till 32 °C
N .....	+16 °C till 32 °C
ST .....	+18 °C till 38 °C
T.....	+18 °C till 43 °C
SN-ST .....	+10 °C till 38 °C
SN-T .....	+10 °C till 43 °C

## Placering

Enheten får endast placeras i torra rum med goda ventilationsmöjligheter.

Undvik direkt solljus eller direkta värmekällor, som t.ex. en spis eller värmare.

Om detta inte kan undvikas, skall följande minimiavstånd respekteras:

Elektriska spisar: 3,00 cm

Värmare: 3,00 cm

Kylenheter: 2,50 cm

- Kontrollera att det finns tillräcklig luftcirkulation för din enhet.

- Ge utrymme kring enheten för att tillåta fri luftcirkulation.

Montera de två distanshållarna i plast som medföljer enheten genom att rotera 1/4 varv mot kondensatorn på enhetens baksida (**Fig. 4**).

- Enheten bör placeras på en jämn yta. De två främre fötterna kan justeras efter behov. För att få din enhet att stå plant, vrider du på de två fötterna med-, eller moturs till dess att har en ordentlig kontakt med golvet erhållits.

Korrekt justering av fötterna motverkar överdrivna vibrationer och buller.

## Elektrisk anslutning

### Varning

Denna enhet måste jordas.

- Kontrollera om effekttyp och spänning på monteringsplatsen för enheten motsvarar de som anges på enhetens insida.

- Elektrisk säkerhet för enheten kan endast garanteras då husets jordningssystem har installerats enligt gällande bestämmelser.

- Vid placering av enheten ska du se till att strömladdan inte kläms, annars kan den bli skadad.

- Kontrollera så att kontakten är lättåtkomlig. Använd inte förgreningsuttag eller förlängingsladd.

- De elektriska specifikationerna på din enhet finns angivna på typplåten på enhetens insida.
- Dra elsladden så att den lätt kan anslutas och kopplas ur efter slutförd installation.

- En kontaktseparator skall användas om kabeln för ertillförelse inte är tillgänglig. (för inbygda modeller)

## Lär känna din enhet

### Varning

Nedan finner du information om tillbehör. Denna anges endast i hänvisande syfte. Nedan nämnda tillbehör kanske inte överensstämmer med tillbehören för din enhet.

### Fig. 1

- A) Kylan
  - B) Frysen
1. Innerlampa
  2. Termostatvred
  3. Justerbara hyllor
  4. Uppsamlingskanal för avfrostningsvatten
  5. - dräneringsrör
  6. Lock till grönsakslåda
  7. Salladslåda
  8. Isfack
  9. Frysen
  10. Justerbara frontfötter
  11. Utrymme för mejeriprodukter
  12. Justerbara dörrhyllor
  13. Äggbehållare
  14. Skjutbara förvaringslådor
  15. Flaskställ

## Så här använder du tillbehören

### Skjutbara förvaringslådor (Fig. 8)

Detta tillbehör är avsett för en effektivare användning av hyllplats. Genom att flytta dessa lådor till höger eller vänster kan större flaskor placeras på hylland under.

## Innan uppstart

Innan du påbörjar användning av enheten skall följande punkter kontrolleras i säkerhetssyfte:

- Står enheten säkert på golvet?
- Finns tillräckligt med utrymme för god luftcirkulation?
- Är insidan ren? (Se även avsnittet "Rengöring och vård")
- Ställ in termostatvredet halvvägs mellan 1 och 5 eller Min. och Max.
- Anslut nu enheten till huvudströmmen.

Kompressorn slås på; innerlampan tänds då dörren öppnas.

Placera inte mat i kylen innan önskad temperatur uppnåtts.

## Ställ in driftstemperatur

(Fig. 2)

Driftstemperaturen regleras med temperaturreglaget.

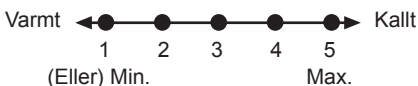

**1 = Lägsta kylinställning** (Varmaste inställning)

**5 = Lägsta kylinställning** (Kallaste inställning)

(Eller)

**Min. = Lägsta kylinställning**

(Varmaste inställning)

**Max. = Lägsta kylinställning**

(Kallaste inställning)

Medeltemperaturen inuti kylskåpet bör ligga runt +5°C

Välj inställning enligt önskad temperatur.

Du kan avbryta driften av din enhet genom att vrida termostatvredet till läget "0".

Observera att det förekommer olika temperaturer i kylområdet.

Det kallaste området är placerat precis ovanför grönsakshyllan.

Den invändiga temperaturen beror också på den omgivande temperaturen, hur ofta dörren öppnas och hur mycket mat som förvaras i kylskåpet.

Frekvent öppnande av dörren gör att den invändiga temperaturen stiger.

Av denna anledning bör man stänga dörren så fort som möjligt efter användning.

## Kylning

### Matförvaring

**Kylen** är till för kortvarig förvaring av färsk mat och dryck.

Förvara mjölkprodukter på avsedd hylla i kylskåpet.

Flaskor kan förvaras i flaskhållaren eller på flaskyllan i dörren.

Rått kött förvaras bäst i en plastpåse på hyllan i kylskåpets nedersta del.

Låt varm mat och varma drycker svalna till rumstemperatur innan de placeras i kylskåpet.

### **Observera**

Förvara koncentrerad alkohol i upprätt position i tätt försluten behållare.

### **Attention**

Förvara inte explosiva ämnen eller behållare med lättantändliga drivmedel (grädde i sprayform, sprayburkar etc.) i enheten. Detta kan **orsaka explosion**.

## Avfrostning av enheten

Kylen avfrostas automatiskt.

Avfrostningsvattnet rinner till dräneringsröret via en uppsamlingsbehållare på enhetens baksida (**Fig.5**).

Under avfrostning formas droppar på baksidan av frysen p.g.a. avdunstningsapparaten.

Om inte alla droppar rinner ner, kan de frysa på nytt efter avfrostning. Avlägsna dessa med en varm, fuktig trasa, men aldrig med ett hårt eller vasst föremål.

Kontrollera flödet med tinat vatten då och då. Det kan täppas till ibland. Rengör med en tops eller liknande (se avsnittet "Rengöring och vård").

## Frysning

### Frysning av mat

Frysområdet är märkt med symbolen . Du kan använda enheten för frysning av färsk mat samt för förvaring av djupfryst mat. Se rekommendationerna på matförpackningen.

#### **Observera**

Frys inte kolsyrade drycker, eftersom flaskan kan spricka.

Var försiktig med frysta produkter som t.ex. färgade isbitar.

Överskrid inte din enhets infrysningskapacitet under 24 timmar. Se märketiketten.

För att bibehålla matens kvalitet, skall den frysas så fort som möjligt.

På detta sätt överskrids inte fryskapaciteten, och temperaturen inuti frysen kommer inte att stiga.

#### **Observera**

Förvara alltid redan djupfryst mat separat från nyligen fryst mat.

Vid djupfrysning av varmmat, kommer kylkompressorn att slås på till dess att maten är helt fryst. Detta kan tillfälligt leda till extra kylning av kylskåpet.

Om du tycker att frysdörren är svår att öppna precis då du stängt den, var inte orolig. Detta beror på tryckskillnaden som jämnar ut sig så att dörren kan öppnas normalt efter några minuter.

Du kommer att höra ett vakuumljud precis då dörren stängts. Detta är helt normalt.

## Göra isbitar

Fyll isbitsfacket till 3/4 med vatten och placera det i frysen.

Då vattnet har blivit till is, kan du ta ut isbitarna. Använd aldrig vassa föremål som t.ex. knivar eller gafflar för att avlägsna isbitarna. Du kan skada dig!

Låt istället isbitarna tina något, eller placera fackets undersida i varmt vatten en kort stund.

## Avfrostning av enheten

Överdriven isbeläggning påverkar frysprestandan för din enhet.

Du bör därför avfrosta frysen minst två gånger per år, eller då isbeläggningen överstiger 7 mm.

Avfrosta enheten då den är tom eller nästan tom.

Ta ut djupfryst mat. Slå in den djupfrysta maten i flera lager papper, eller i en filt och förvara den på en sval plats.

Koppla från enheten eller stäng av eller avlägsna säkringen för att påbörja avfrostningsprocessen.

Avlägsna tillbehör (hylla, låda etc.) från enheten (**Fig. 6**) och använd en lämplig behållare för uppsamling av avfrostningsvattnet.

Använd en svamp eller mjuk trasa för att avlägsna avfrostningsvattnet vid behov (**Fig. 7**). Håll dörren öppen under avfrostning.

För snabbare avfrostning kan behållarna placeras med varmt vatten inuti enheten.

Använd aldrig elektriska apparater, avfrostningssprayer eller vassa eller skarpa föremål som knivar eller gafflar för att avlägsna isen.

Rengör insidan efter slutförd avfrostning (se avsnittet "Rengöring och vård").

Anslut enheten till huvudströmmen. Placera den frysta maten i lådorna inuti frysen.

## Utbyte av den inre glödlampan (Fig. 3)

Om lampan slutar fungera, gör du följande.

### 1- Stäng av vid kontakten och dra ur huvudströmkabeln.

Det kan vara lättare att komma åt om hyllorna tas bort.

2- Använd en platt skruvmejsel för att avlägsna det ljusspridande höljet.

3- Kontrollera först att glödlampan inte har lossnat genom att kontrollera att den är säkert fastskruvad i hållaren. Sätt i kontakten igen och starta enheten.

Om glödlampan fungerar, byt ut lamphöljets genom att infoga den bakre fliken och trycka upp den för att hitta de två främre flikarna.

4- Om lampan fortfarande inte fungerar, stäng vid kontakten och dra ur huvudströmkabeln.

Byt ut glödlampan med en ny 15 watts (max) glödlampa med skruvsockel (SES).

5- Kassera sedan försiktigt den utbrända glödlampan omedelbart.

En ny glödlampa kan enkelt hittas hos din lokala återförsäljare av elektroniska produkter.

## Rengöring och vård

### Interna och externa ytor

#### **Observera**

**Koppla alltid ur strömsladden eller slå från reläet före rengöring.**

Rengör utsidan med ljummet vatten och ett mildt rengöringsmedel.

Använd aldrig rengöringsmedel, frätande eller sura medel.

Torka det inre facket torrt.

Var noga med att inget vatten kommer i kontakt med de elektriska anslutningarna på temperaturkontrollen eller den interna lampan.

Om kylskåpet inte ska användas under en längre tid ska kontakten dras ur från strömkällan och maten plockas bort. Rengör kylskåpet och låt dörren stå öppen.

För att bevara utseendet på din enhet, kan du polera ytan och dörrrens tillbehör med silikonvax.

Rengör kondensatorn på enhetens baksida en gång per år med hjälp av en borste eller en dammsugare. Uppbyggnad av damm leder till ökad energiförbrukning.

Kontrollera dörrrens packning regelbundet. Rengör med bara vatten och torka helt torrt.

## Rengöring av tillbehör

### Dörrhyllor:

Avlägsna all mat från dörrhyllorna.

Lyft hyllans lock uppåt och avlägsna det sidledes.

Avlägsna dörrhyllans undersida genom att trycka den uppåt.

### Uppsamlingsbehållare (kär):

Kontrollera att kärlet på enhetens baksida alltid är rent.

Avlägsna varsamt kärlets fästansordning från kompressorn med hjälp av ett verktyg (t.ex. en skruvmejsel), så att den kan avlägsnas.

Lyft kärlet, rengör det och torka det torrt.

Montera i omvänd ordning.

### Grönsakslådor eller lådor:

För att rengöra en låda drar du ut den så långt det går, luta den uppåt och dra ut den helt.

## Praktiska råd och anmärkningar

### Kylning

- Rengör färsk mat och grönsaker innan de placeras i grönsakslådan.
- Förpacka eller slå alltid in maten, eller placera den i en lämplig behållare, innan den förvaras i enheten.
- Slå in mat som inte lämpar sig för förvaring vid kalla temperaturer i plastpåsar (ananas, melon, gurka, tomater etc.).
- Mat med en stark lukt eller som har tendens dra till sig lukt skall slås in i lufttätt eller luktsäkert förpackningsmaterial.
- Förvara färsk mat separat från tillagad mat för att undvika bakterienedsmittning.
- Förvara aldrig färskt kött i kylan i mer än 2-3 dagar.
- Avlägsna överbliven konserverad mat från burken och förvara den i ett lämpligt kärl.
- Se bäst före datum på produkten.
- Blockera inte luftcirkulationen inuti enheten genom att täcka hyllorna.
- Förvara aldrig farliga eller giftiga ämnen i enheten.
- Kontrollera alltid mat som förvarats under en längre tid för att se om den fortfarande är ätbar.
- Förvara inte färsk och tillagad mat i samma behållare.
- Stäng dörren omedelbart då den öppnats för att undvika onödigt energiförbrukning.
- Använd inte hårda eller skarpa föremål för att avlägsna avlagringar.
- Placera inte varm mat i enheten.

### Frysning

- Låt alltid mat att tina i en behållare där avfrostningsvattnet kan rinna ut.
- Överskrid inte maximalt tillåten fryskapacitet vid frysning av färsk mat (se avsnittet "Frysning")
- Undvik att ge barn glass eller isglass direkt från frysen.  
Den låga temperaturen kan orsaka frysbrännmärken på läpparna.
- Frys aldrig tinad mat på nytt, tinad mat måste konsumeras inom 24 timmar. Endast mat som tillagats kan frysas på nytt.
- Ta inte ut fryst mat med våta händer.
- Förvara endast färsk och felfri mat.
- Använd alltid lämpligt förpackningsmaterial för att undvika penetrering av lukt eller nedbrytning av maten.
- Förvara kommersiellt infrost mat i enlighet med instruktionerna på förpackningen.
- Frys tillagad mat i små mängder. Detta möjliggör snabb nedfrysning och bevarar matens kvalitet.
- Frys inte vätska i tätförslutna stängda flaskor eller behållare.  
Flaskorna/behållarna kan spricka vid låga temperaturer.
- Förvara på förhand fryst mat i lämpliga påsar och placera dem i frysen så fort som möjligt.  
Tina alltid mat i kylan.

## Exempel på användning

Vitt vin, öl och mineralvatten	kyl före användning
Bananer	förvara inte i kyl
Fisk eller inälvor	förvara endast i plastpåsar
Ost	använd lufttäta behållare eller plastpåsar; för bästa resultat, avlägsna från kylan en timme före användning.
Melon	förvara endast under en kort tid, använd lufttät förpackning/omslagspapper
Rått kött och fågel	förvara inte tillsammans med ömtålig mat som t.ex. tillagad mat eller mjölk

## Normala driftsljud

**Olika funktionsljud är helt normala med anledning av kylsystemets drift i din enhet;**

- Kluckande, viskande, kokande eller bubblande ljud orsakas av kylningsanordningen inuti kylsystemet. Dessa ljud kan fortfarande höras under en kort tid efter det att kompressorn stängts av.
- Plötsliga, skarpa sprickande eller krasande ljud orsakas av utvidgning och sammandragning av de inre väggarna eller vissa komponenter inuti skåpen.
- Surrande, vinande, pulserande eller gälla klagande ljud orsakas av kompressorn. Dessa ljud är något starkare vid uppstart av kompressorn och minskar då enheten uppnår inställd driftstemperatur.

**För att undvika störande vibrationer och ljud skall du kontrollera att;**

- Kylens vikt är jämnt fördelad på alla fyra ben.
- Din kyl inte har kontakt med väggar, omgivande föremål eller köksskåp och möbler.
- Burkar, flaskor eller tallrikar inuti kylan inte vidrör och slamrar mot varandra.
- Alla hyllor och lådor är korrekt monterade inuti kylens skåp och dörrar.

## Vad gör jag om...

### 1- Enheten inte fungerar, även om den är påslagen.

- Kontrollera att huvudkontakten är korrekt ansluten!
- Kontrollera att strömtillförseln fungerar korrekt eller om en säkring har gått!
- Kontrollera att temperaturvredet är korrekt inställt!

### 2- Det blir strömavbrott.

Din frys är anpassad för långtidsförvaring av kommersiellt fryst mat och kan också användas för infrysning och förvaring av färsk mat. Öppna inte dörren vid ett strömavbrott. För en enhet mer märkningen , påverkas inte den frysta maten i frysen om avbrottet inte pågår längre än "Conservation Time From Failure (timmar)" som anges på märkplåten. If the power failure is longer than the Om avbrottet är längre än "Conservation Time From Failure (hours)", ska maten kontrolleras och antingen ätas omedelbart eller tillagas innan den fryses om.

### 3- Den interna lampan fungerar inte.

Kontrollera strömtillförseln!

Kontrollera glödlampans installation! Koppla från strömtillförseln innan du kontrollerar glödlampan. (Se även avsnittet "Byte av intern lampa")

### 4- Övriga fel

Vår kundservice behöver inte ta hand om alla typer av fel. Ofta kan du enkelt lösa problemet själv utan att fråga om hjälp. Innan du ber om hjälp skall du kontrollera om felet har orsakats av ett driftsfel. Om detta är fallet, och om hjälp har begärts, kommer en serviceavgift att tas ut, även om garantin fortfarande gäller.

Om problemet kvarstår, kontakta din återförsäljare eller kundservice.

Se till att ha typ och serienummer för din enhet framme då du ringer. Märketiketten finns på insidan.

## Byte av dörrar

Gå tillväga i nummerordning (**Fig. 9**).

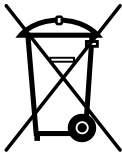
**Återvinning**  Den här produkten är försedd med symbolen för källsortering av elektriskt och elektroniskt material (WEEE). Detta innebär att produkten måste hanteras i enlighet med EU-direktivet 2002/96/EC för att återvinnas eller återanvändas och därmed minimera påverkan på miljön. För ytterligare information, kontakta din lokala kommun.

Elektroniska produkter som inte inkluderas i källsortering är potentiellt farliga för miljön och den personliga hälsan, på grund av farliga substanser.

# Energi

Tillverkare  
Modell

## Mer effektiv



## Mindre effektiv

Energiförbrukning (kWh/år)  
*(Baserat på standardresultat för 24 h)*

Den faktiska förbrukningen beror på hur enheten används och var den är placerad.

Färsk mat, volym 1  
Frost mat, volym 1  
Kylfack, volym 1

**Brus**  
(dB(A) re 1 pW)

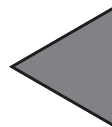

Du kan göra energianslutningen i området ovan.

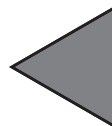

Gratulerer med ditt valg av produkt, det kommer til å tjene deg godt i mange år.

## Sikkerheten kommer først!

Vennligst les nøye gjennom bruksanvisningen. Denne inneholder viktig informasjon om bruk av det nye apparatet. Hvis instruksene ikke overholdes, kan du miste retten til gratis service i løpet av garantiperioden. Vennligst oppbevar denne bruksanvisningen på et trygt sted og lever den videre til andre brukere ved behov.

- Ikke koble kjøleskapet til strømmettet før du har fjernet alt pakkemateriale og transportbeskyttelse.
  - La kjøleskapet stå oppreist i minst 4 timer før du skrur det på slik at systemet får stabilisere seg hvis kjøleskapet har vært transportert horisontalt.
  - Dette apparatet må kun benyttes til det det er ment for, dvs. lagring og frysing av spiselige matvarer.
  - Vi anbefaler deg ikke å bruke kjøleskapet i et ikke oppvarmet kaldt rom, f.eks. garasjen, vinterhage, anneks, skjul, uthus osv., se "Plassering".
  - Kontroller ved levering at produktet ikke er skadet og at alle deler og tilbehør er i perfekt tilstand.
  - Ikke bruk skadet apparat, hvis du er i tvil, ta kontakt med leverandøren.
  - Ikke la barn leke med apparatet.
  - Ikke sitt eller stå på, og ikke la barn sitte eller stå på, innretningen eller de uttrekkbare delene.
  - Ikke heng på kjøleskapets dør.
  - Innretningen inneholder ingen fluorinerte kjølevæsker (KFK/HFK), men isobutan (R 600 a), en naturlig gass som er høyst kompatibel med miljøet. (R 600 a) er lettantennlig. Se derfor til at kjølekretsen ikke skades under transport eller ved bruk.  
I tilfelle skade,
    - Unngå enhver åpen flamme, glødekilder og brennbare stoffer.
    - Luft ut rommet der innretningen er plassert umiddelbart.
    - Hvis kjølevæske som spruter ut treffer øynene, kan dette forårsake øyeskader.
  - Plassen i rommet der apparatet er installert skal ikke være mindre enn 10 kubikkmeter.
  - Ikke kvitt deg med kjøleskapet ved å brenne det. Kjøleskapet inneholder ikke CFC stoffer i isolasjonen som er brennbare.
  - Vennligst kontakt de lokale myndighetene der du befinner deg for å få informasjon om hvordan du skal kvitte deg med kjøleskapet og hva slags anlegg som finnes for dette formålet.
- △ **Advarsel** - Ikke dekk til ventilasjonsåpningene i kjøleskapskroget eller den innebygde strukturen.
- △ **Advarsel** - Ikke bruk mekanisk utstyr eller andre midler for å akselerere avisingsprosessen annet enn slikt utstyr som produsenten anbefaler.
- △ **Advarsel** - Pass på så du ikke skader kjølekretsen.
- △ **Advarsel** - Ikke bruk elektriske apparater inne i de delene av skapet der du lagrer mat såfremt de ikke er av en slik type som produsenten anbefaler.
- Unngå å berøre metallkondenserkablingen på baksiden av innretningen, det er fare for skade.
  - Ved eventuell feil skal innretningen først frakobles strømmettet.
  - Før rengjøring av innretningen skal strømmen alltid frakobles eller sikringen slås av. Ikke trekk etter strømledningen. Trekk ut ved hjelp av støpselet.
  - Reparasjoner på det elektriske utstyret kan kun foretas av kvalifiserte eksperter. Hvis strømledningen er skadet, må produsenten eller kundeservice erstatte den for å unngå fare.

## Transportanvisninger

Kjøleskapet må bare transporteres stående. Pakkingen som det leveres med må være intakt under transport.

Etter transport i horisontal stilling skal apparatet først tas i bruk 4 timer etter at det igjen er reist opp i vertikal stilling.

Kjøleskapet må beskyttes mot regn, fuktighet og andre atmosfæriske påvirkninger.

Produsenten påtar seg ikke noe ansvar dersom sikkerhetsinstruksene ikke er fulgt.

### Skroting

Gjør apparatet ubrukelig med en gang. Trekk ut strømstøpselet, og kutt strømledningen.

Fjern eller ødelegg smekk- eller krok låser før skroting av apparatet. På denne måten forhindrer du at barn låser seg inne og setter livet i fare.

## Innretning av apparatet

- Ikke bruk apparatet i et rom der det er sannsynlig at temperaturen faller under 10 °C om natten og/eller spesielt på vinteren. Ved lavere temperaturer vil kjøleskapet trolig ikke virke slik at lagringstiden for maten i skapet vil reduseres.

- Klimaklassen på apparatet er skrevet på typebetegnelsen inne i apparatet. Den spesifiserer passende driftsomgivelsestemperaturer slik som forklart nedenfor.

### Klimaklasse      Omgivelsestemperaturer

SN .....	+10 °C to 32 °C
N .....	+16 °C to 32 °C
ST .....	+18 °C to 38 °C
T .....	+18 °C to 43 °C
SN-ST .....	+10 °C to 38 °C
SN-T .....	+10 °C to 43 °C

## Plassering

Apparatet skal kun plasseres i tørre rom som kan luftes ut.

Unngå direkte sollys eller direkte varmekilder slik som en komfyr eller en varmeovn.

Hvis dette ikke kan unngås, må følgende minsteavstander opprettholdes.

Elektriske komfyrer:           3,00 cm

Varmeovn:                       3,00 cm

Kjøleinnretningar:           2,50 cm

- Sørg for tilstrekkelig luftsirkulasjon for innretningen.

- Pass på at det er nok plass rundt kjøleskapet slik at luften kan sirkulere fritt.

Fest de to plastveggavstandsstykkene som ble levert med apparatet ved å rotere 1/4 runde til kondenseren på baksiden av apparatet (**Fig. 4**).

- Kjøleskapet må stå på en plan flate. De to fremre bena kan justeres ved behov. For å sikre at kjøleskapet står loddrett kan du justere de to fremre bena med eller mot urviseren til de har god kontakt med gulvet. Korrekt justering av bena hindrer unødig vibrasjon og støy.

## Elektriske tilkoblinger

### Advarsel

Dette apparatet må jordes.

- Kontroller om strömtypen og spenningen på stedet tilsvarer de som finnes på typeskiltet inne i apparatet.

- Den elektriske sikkerheten til innretningen garanteres kun når jordingssystemet i huset er installert i overensstemmelse med forskrifter.

- Ikke la kjøleskapet stå på strømledningen når det tilkoples, da dette kan skade ledningen.
- Se til at støpselet er lett tilgjengelig. Ikke bruk flerstikksinnretning eller skjøteledning.

- De elektriske spesifikasjonene til apparatet er skrevet på typebetegnelsen inne i apparatet.

- Legg strømledningen slik at det er lett å kople til og fra etter installering.

- Det skal brukes en bryter dersom strømledningen ikke er tilgjengelig. (for innebygde modeller)

## Bli kjent med kjøleskapet

### Advarsel

Informasjonen nedenfor om tilbehør er kun ment som referanse. Tilbehøret nedenfor trenger ikke være akkurat det samme som det som tilhører ditt apparat.

**Fig. 1**

- A)** Kjøleskapsdel
- B)** Frysedel
- 1. Innvendig lys
- 2. Termostatknapp
- 3. Justerbare hyller
- 4. Flaske- og boksstativ
- 5. Smeltevannsoppsamlingskanal - avløpsrør
- 6. Grønnsaksoppbevaringslokk
- 7. Grønnsaksoppbevaringsboks
- 8. Isboks
- 9. Frysedel
- 10. Justerbare framben
- 11. Avdeling for oppbevaring av melkeprodukter
- 12. Justerbare hyller i døren
- 13. Eggbrett
- 14. Skyvelagringsbokser
- 15. Flaskehylle

## Slik brukes tilbehøret

### Skyvelagringsbokser (Fig. 8)

Dette tilbehøret er konstruert for å bruke dørhyllenes volum mer effektivt. Ved å flytte disse til høyre eller venstre, er det lett å plassere høye flasker i hyllen under.



## Nedkjøling

### Oppbevaring av mat

**Kjøleskapsdelen** brukes for kortvarig oppbevaring av ferske matvarer og drikkevarer.

Lagre melkeprodukter i tiltenkt del i kjøleskapet.

Flasker kan oppbevares i flaskeholderen eller i flaskehyllen i døren.

Rått kjøtt oppbevares best i polyetylenpose i delen helt på bunnen av kjøleskapet.

La varm mat og drikke kjøle seg ned i romtemperatur før de plasseres i kjøleskapet.

#### **OBS**

Lagre konsentrert alkohol kun stående og godt lukket.

#### **OBS**

Lagre aldri eksplosive stoffer eller beholdere med brennbar drivgass (trykkbeholder for krem, sprayflasker og liknende) i kjøleskapet. Det er **fare for eksplosjon**.

### Avising av kjøleskapet

Kjøleskapsdelen ises av automatisk. Avisingsvannet renner ned avløpsrøret via et samlekar på baksiden av kjøleskapet(**Fig. 5**). Under avising vil det danne seg vanndråper bakerst i kjøleskapet der det er skjult en evaporator.

Hvis ikke alle dråpene renner ned, kan de fryse igjen etter avising. Fjern dem med en klut med varmtvann, men aldri med en hard eller skarp gjenstand.

Kontroller flyten på smeltevannet av og til. Det hender at det kan tilstoppes. Rengjør det med en q-tips eller lignende(Se også avsnittet "Rengjøring og stell")

## Frysing

### Frysing av matvarer

Fryseområdet er merket med i dette symbolet. Du kan bruke innretningen til å fryse fersk mat, samt lagre mat som allerede er frossen. Vennligst se anbefalingene på pakningen av maten.

#### **OBS**

Ikke frys drikkevarer, da frossen væske kan sprengte flasken.

Vær forsiktig med frosne produkter slik som fargede isterninger. Ikke gå ut over frysekapasiteten i apparatet over 24 timer. Se typebetegnelsen. For å opprettholde kvaliteten på maten må frysingen skje så raskt som mulig. Dermed vil ikke frysekapasiteten overstiges, og temperaturen inne i fryseren vil ikke stige.

#### **OBS**

Hold alltid dypfrosne mat på avstand fra fersk mat.

Ved dypfrysing av varm mat, vil kjølekompressoren jobbe inntil maten er helt frossen. Dette kan føre til midlertidig nedkjøling av kjøleskapsdelen.

Hvis det er vanskelig å åpne fryserdøren rett etter at du har lukket den, trenger du ikke bekymre deg. Dette er pga. trykkforskjellen som gradvis vil utjevne seg og la døren åpnes som vanlig etter noen få minutter. Du vil høre en vakuumljud rett etter du lukker døren. Dette er helt normalt.

## Lag isbiter

Fyll isbitbrettet 3/4 fullt med vann og plasser det i fryseren.

Så snart vannet er blitt til is kan du ta ut isterningene.

Ikke bruk skarpe gjenstander som kniver eller gafler til å fjerne isen. Det er fare for skade!

La isen tine lett eller hold bunnen av brettet i varmt vann i kort tid.

## Avising av kjøleskapet

Store isansamlinger vil redusere effektiviteten på fryseren.

Det anbefales derfor at du aviser innretningen minst 2 ganger årlig eller når isdannelsen overstiger 7 mm

Avis innretningen når det er lite eller ingen mat i den.

Ta ut den dypfrosne maten. Pakk den dypfrosne maten inn i flere lag papir, eller i et teppe, og hold den på en kjølig plass.

Kople fra innretningen eller fjern sikringen for å starte avisingsprosessen.

Ta ut tilbehør (for eksempel hylle, skuff osv.) fra innretningen (**fig. 6**) og bruk en passende beholder for å samle opp smeltevannet.

Bruk en svamp eller myk klut for å fjerne smeltevann ved behov (**Fig. 7**).

Hold døren åpen under avising.

For hurtigere avising kan det plasseres beholdere med varmtvann inne i skapet.

Ikke bruk elektriske apparater, avisingspray eller spise eller skarpe gjenstander som kniver eller gafler til å fjerne isen.

Etter avising er fullført, rengjør innsiden (se også avsnittet "Rengjøring og stell").

Kople apparatet til strømuttaket igjen. Putt tilbake den frosne maten i skuffer og inn i fryseren.

## Skifte ut interiøret lyspære (Fig. 3)

Hvis lyset ikke virker, gå frem på følgende måte.

### 1- Skru av strømforsyningen og trekk ut pluggen.

Det kan være nyttig å fjerne hyller for lett tilgang...

2- Bruk en flattuppet skrutrekker for å fjerne lysdemningsdekslet..

3 - Sjekk først at pæren heller ikke virker ved å skru den til i holderen. Sett inn pluggen igjen og skru på.

Hvis pæren virker, skift lysdekslet ved å sette inn baktapp og skyv opp for å plassere frontens to tapper.

4 - Hvis lyset fortsatt ikke virker, skru du av kjøleskapet ved vegguttaket og trekker ut pluggen til apparatkabelen. Erstatt pæren med en ny 15 watts (maks.) skruelampe (SES).

5- Kvitt deg med den utbrente pæren på riktig måte med en gang.

Ny lyspære kan lett fås fra en lokal elektrisk eller GDS-butikk.

## Rengjøring og stell

### Indre og ytre overflater

#### OBS

**Trekk alltid ut strømledningen eller slå av kretsbyteren før rengjøring.**

Rengjør ytre overflate ved bruk av lunkent vann og mild såpe.

Bruk aldri vaskemiddel, skurende eller etsende midler.

Tørk av innsiden.

Se til at vann ikke kommer i kontakt med de elektriske forbindelsene på temperaturkontrollen eller lyset.

Hvis innretningen ikke skal brukes på lenge, trekk ut strømledningen og fjern all mat. Rengjør skapet, og la døren stå åpen.

For å bevare utseendet til innretningen, kan du polere den ytre overflaten og dørtilbehøret med silikonvoks.

Rengjør kondensatoren på baksiden av apparatet én gang årlig ved bruk av kost eller støvsuger. Oppsamling av støv fører til økt energiforbruk.

Kontroller dørtetningen med regelmessige mellomrom.

Rengjør kun med vann, og tørk tørt.

### Rengjøring av tilbehøret

#### Dørhyller:

Ta ut all mat fra dørhyllene.

Løft dekslet på hyllen opp og trekk det av sideveis.

Fjern bunnen av dørhyllen ved å skyve den oppover.

#### Samlebeholder (panne):

Se til at pannen på baksiden av apparatet alltid er ren.

Frigjør forsiktig festeinnretningen på pannen fra kompressoren ved å skyve den med et verktøy (for eksempel skrutrekker), slik at pannen kan tas ut.

Løft pannen, rengjør og tørk tørt.

Remonter i motsatt rekkefølge.

#### Grønnsaksskuff eller skuffer:

For å rengjøre en skuff drar du den ut så langt det er mulig, tipper den opp og trekker den helt ut.

## Praktiske tips og merknader

### Nedkjøling

- Frisk frukt og grønnsaker bør vaskes før lagring i grønnsaksoppbevaringsboksen.
- Pakk alltid inn maten, eller putt den i egnet beholder før lagring i kjøleskapet.
- Pakk inn mat som ikke egner seg for lagring på kalde steder i polyetylenposer (ananas, melon, agurk, tomat osv.)
- Mat med sterk lukt eller tendens til å begynne å lukte skal pakkes i lufttett eller luktbestandig pakkemateriale.
- Hold frisk mat på avstand fra tilberedt mat for å unngå bakterieforurensning.
- Oppbevar aldri ferskt kjøtt i kjøleskapet i mer enn 2 eller 3 dager.
- Fjern rester fra hermetikkbokser og lagre i egnet beholder.
- Se forbruksdato på innpakningen.
- Ikke blokker luftsirkulasjonen på innsiden av apparatet ved å dekke til hyllene.
- Ikke lagre giftige eller noen farlige stoffer i kjøleskapet.
- Kontroller alltid maten som er lagret over lengre tid før den brukes.
- Ikke lagre ferdig tilberedt mat og ferske matvarer i den samme boksen.
- Lukk døren straks etter at du åpner den for å unngå unødig strømforbruk.
- Ikke bruk harde eller skarpe gjenstander til å fjerne isen.
- Ikke putt varm mat i kjøleskapet.

### Frysing

- La alltid maten tine i en beholder som gjør at smeltevannet renner av.
  - Ikke legg inn mer mat enn maksimalt anbefalt mengde når du fryser inn ferske matvarer (se avsnittet "Frysing").
  - Ikke gi barna is og saftis direkte fra fryseren. Den lave temperaturen kan forårsake frostsår på leppene.
  - Frys aldri opptinet mat, opptinet mat må benyttes innen 24 timer. Kun mat som er tilberedt kan fryses igjen.
  - Ikke ta ut frossen mat med våte hender.
  - Lagre kun fersk og lytefri mat.
  - Bruk alltid passende innpakning for å unngå luktinntrengning eller nedbrytning av maten.
  - Lagre ferdig frossenmat i samsvar med anvisningene som står på pakkene.
  - Frys tilberedt mat i små mengder. Dette sikrer hurtig frysing og opprettholder kvaliteten på maten.
  - Ikke frys væske i tett lukkede flasker eller beholdere.. Flaskene/holderne kan sprekke ved lave temperaturer.
  - Pakk inn frosne matvarer umiddelbart etter innkjøp, og legg dem i fryseren så raskt som mulig.
- Tin matvarene i kjøleskapet.

## Brukseksempler

Hvitvin, øl og mineralvann	avkjøl før bruk
Bananer	skal ikke oppbevares i kjøleskap
Fisk eller innmat	skal kun lagres i polyetylenposer
Ost	bruk lufttette beholdere eller polyetylen poser, for beste resultat, ta ut av kjøleskap én time før bruk.
Melon	skal kun lagres i kort periode, bruk lufttett innpakning
Rått kjøtt og fjærkre	skal ikke oppbevares sammen med delikat mat som tilberedt mat eller melk

## Normale driftslyder

**Ulike funksjonelle lyder er helt normalt pga. driften av kjølesystemet på apparatet.**

- Gurgle-, hvese-, koke- eller boblelyder er forårsaket av frysevæsken som sirkulerer inne i kjølesystemet. Disse lydene kan fortsatt høres i en kort periode etter at kompressoren stanser.
- Plutselige, brå sprekke- eller sprettlyder forårsakes av utvidelse eller sammentrekning av veggene eller andre komponenter inne i skapene.
- Ringende, summende, pulserende eller høyfrekvenssurrende lyder er forårsaket av kompressoren. Disse lydene er litt høyere ved start av kompressoren og reduseres når apparatet når driftstemperaturer.

**For å unngå forstyrrende vibrasjoner og støy, se til at:**

- fryseren står jevnt på alle fire bein.
- fryseren ikke er i kontakt med veggene, omgivende gjenstander eller kjøkkenskap og møbler.
- bokser, flasker eller service inne i kjøleskapet ikke berører og gnisser mot hverandre.
- alle hyller og beholdere er montert riktig inne i kjøleskapets skaper og dører.

## Hva om..

### 1 - Apparatet virker ikke, selv om det er påslått.

- Kontroller om strømstøpset er riktig satt inn!
- Kontroller om strømforsyningen er i orden, eller om en sikring er gått!
- Kontroller temperaturkontrollen for riktig innstilling!

### 2 - Det er strømbrudd.

Fryseren din er egnet for langtidslagring av vanlige frosne matvarer og kan også brukes til å fryse inn og lagre ferske matvarer.

Ikke åpne døren ved strømbrudd. I et -apparat vil frossen mat ikke påvirkes hvis strømbruddet varer mindre enn timer oppgitt på typebetegnelsen under "Konserveringstid fra brudd (timer)".

Hvis strømtansen varer lengre enn "Konserveringstid fra brudd (timer)" må matvarene kontrolleres og enten spises umiddelbart eller tilberedes og så fryses inn igjen.

### 3 - Det indre lyset virker ikke.

Kontroller strømforsyningen!

Kontroller installasjonen av lyspæren! Ta ut strømforsyningen før du kontrollerer lyspæren! (Se også avsnittet "Skifte det interne lyset")

### 4 - Andre mulige feil

Ikke enhver feil er en sak for vår kundeservice. Veldig ofte kan du lett løse problemet uten å be om hjelp. Før du ber om hjelp, vennligst sjekk om feilen er forårsaket av en driftsfeil. Hvis dette er tilfelle, og det bes om hjelp, vil det belastes en serviceavgift selv om innretningen fortsatt er under garanti.

Hvis problemet fortsetter, vennligst ta kontakt med forhandleren eller kundeservice. Vennligst ha type- og serienummer på innretningen din klart når du ringer. Typeskiltet befinner seg inne i kjøleskapet.

## Omhengsling av dørene

Gå frem i nummerrekkefølge (**Fig. 9**).

**Resirkulering** Dette produktet har utvalgt sorteringssymbol for avfall elektrisk og elektronisk utstyr (WEEE). Dette betyr at dette produktet må håndteres etter EU-direktivet 2002/96/EC for å resirkuleres eller demonteres for å redusere virkningen på miljøet. For ytterligere informasjon, vennligst ta kontakt med lokale eller regionale myndigheter.

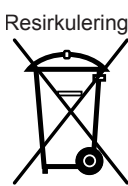

Elektroniske produkter som ikke er inkludert i utvalgt sorteringsprosess er potensielt farlige for miljøet og menneskers helse pga. tilstedeværelse av farlige substanser.

# Strøm

Produsent  
Modell

## Mer effektiv



## Mindre effektiv

Energiforbruk kWh/år

*(Basert på standard testresultater for 24 t)*

Faktisk forbruk vil avhenge av hvordan apparatet brukes og hvor det er plassert

Fersk mat volum 1

Frossen mat volum 1

Kjøleledel volum 1

**Støy**

(dB(A) re 1 pW)

Du kan feste strømpluggen gitt i plastposen til området ovenfor.

