



# PRINCESS®

**Gebruiksaanwijzing**

**Instructions for use**

**Mode d'emploi**

**Anleitung**

**Instrucciones de Uso**

**Istruzioni d'uso**

**Bruksanvisning**

**Brugsanvisning**

**Bruksanvisning**

**Käyttöohje**

**Instruções de utilização**

**TYPE 352520**

**CLASSIC TABLE FAN**



<b>NL</b>	Gebbruiksaanwijzing .....	4
<b>UK</b>	Instructions for use .....	5
<b>F</b>	Mode d'emploi .....	6
<b>D</b>	Anleitung .....	8
<b>E</b>	Instrucciones de Uso .....	9
<b>I</b>	Istruzioni d'uso .....	10
<b>S</b>	Bruksanvisning .....	11
<b>DK</b>	Brugsanvisning .....	13
<b>N</b>	Bruksanvisning .....	14
<b>SF</b>	Käyttöohje .....	15
<b>P</b>	Instruções de utilização .....	16

Lees de instructies voor gebruik op uw gemak door en bewaar ze zodat u ze later nog eens kunt raadplegen.

De PRINCESS CLASSIC TABLE FAN is een solide, metalen tafelventilator met een fraaie, klassieke vormgeving. De ventilator heeft een ventilatorblad van 30 cm, een afzonderlijk instelbaar zwenkmechanisme en een kantelbare voet. De krachtige, geruisloze inductiemotor heeft drie snelheden.

Pak de ventilator voorzichtig uit en plaats hem op een stevige ondergrond. Sluit het apparaat alleen aan op een geaard stopcontact. Controleer of de netspanning in uw woning overeenkomt met die van het apparaat. Deze PRINCESS CLASSIC TABLE FAN kan niet worden gebruikt in vochtige ruimtes, zoals badkamers, en ook niet buitenshuis.

## BESCHRIJVING

### Aan-/uit- en snelheidsschakelaar (2)

Hiermee schakelt u de motor aan en uit en kunt u drie snelheden kiezen.

### Knop voor automatisch zwenken aan/uit (4)

Omhoog: automatisch zwenken staat uit.

Omlaag: automatisch zwenken staat aan.

### Verstelbare schroef voor kantelinstelling (3)

De blaasrichting kan hiermee in de gewenste hoek ingesteld worden. Draai de schroef met de hand een paar slagen los en stel de gewenste hoek in door de ventilator omhoog of omlaag te kantelen. Draai daarna de schroef met de hand weer stevig vast.

## ONDERDELEN

1. voet
2. snelheidsregelaar
3. kantelknop
4. zwenkknop
5. motoras
6. beschermkap achter
7. schroef
8. ventilatorbladschroef
9. ventilatorblad
10. beschermkap voor
11. schroef

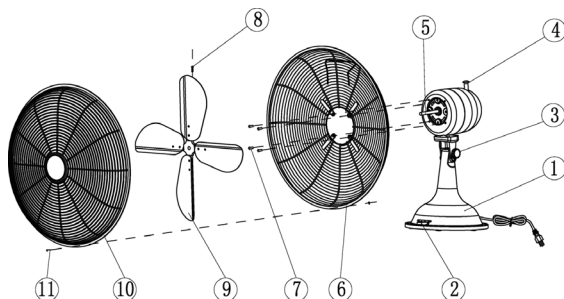

## MONTAGE

1. Plaats de achterste beschermkap over de motoras en let daarbij op dat de inkepingen zich in één lijn bevinden. Maak dan met vier schroefjes vast.
2. Breng het ventilatorblad op dezelfde hoogte als het vlakke achterste deel van de motoras en maak dit vast door de bijbehorende schroef stevig aan te draaien. De schroef zit dan tussen de motorbehuizing en het ventilatorblad.
3. Plaats met behulp van iemand anders de voorste beschermkap tegen de achterste kap en duw de bevestigingsklemmen op hun plaats zodat beide beschermkappen samengevoegd worden en de schroef aan de onderkant zit. Schroef en moer vastdraaien.

## SCHOONMAKEN

### HAAL EERST DE STEKKER UIT HET STOPCONTACT

Neem de ventilator af en toe met een vochtige doek af. Gebruik nooit schurende of agressieve schoonmaakmiddelen, dus geen schuurpoeder en ook geen schuursponsjes.

DOMPEL DE VENTILATOR NOOIT ONDER IN WATER OF EEN ANDERE VLOEISTOF.



## PRINCESS-TIPS

- Deze ventilator is alleen bedoeld voor huishoudelijk gebruik.
- Zorg dat het snoer of een eventueel verlengsnoer zodanig weggelegd wordt dat niemand erover kan struikelen.
- Bij beschadiging van de ventilator of het snoer raden wij u aan het apparaat niet meer te gebruiken maar naar de winkel terug te brengen voor reparatie. Een beschadigd snoer kan alleen door de servicedienst vervangen worden.
- Niet buitenshuis gebruiken.
- Buiten bereik van kinderen houden.
- Plaats de ventilator op een stevige tafel of kast of ander stabiel oppervlak. Zet de ventilator niet in of vlakbij een open raam.
- Zorg er geen voorwerpen in de omgeving van de ventilator staan als u het automatisch zwenken inschakelt. Ze zouden kunnen omvallen of de ventilator kunnen blokkeren.
- Gebruik de ventilator niet in vochtige ruimtes, zoals badkamers en plaats deze ook niet dichtbij een wastafel of andere bak met water.
- Zorg dat gordijnen en andere stoffen niet in de ventilator gezogen kunnen worden.
- Zorg ervoor dat kinderen niet met dit apparaat spelen.
- Het is niet zonder gevaar om dit apparaat te laten gebruiken door kinderen of personen met een geestelijke of lichamelijke handicap, of met te weinig ervaring of deskundigheid. De voor de veiligheid van deze gebruikers verantwoordelijke persoon dient ze duidelijke instructies te geven voor of ze te begeleiden bij het gebruik van dit apparaat.

## PRINCESS CLASSIC TABLE FAN

ART. 352520

Please read these instructions at your leisure and save them for future reference.

The PRINCESS CLASSIC TABLE FAN is a solid metal table fan in an attractive classical design. It is fitted with a 30 cm fan blade, an independently adjustable swivelling mechanism and tilting foot. The powerful, silent induction motor can be set to 3 different speeds.

Pick up the fan carefully and place it on a solid surface. Plug this appliance only into an earthed outlet. Check that your domestic electricity supply matches that of the appliance. The PRINCESS CLASSIC TABLE FAN is not suitable for use in damp rooms such as bathrooms and it is also not suitable for use outside.

## DESCRIPTION

### On/off and Speed switch (2)

Switches the motor on/off and allows a choice of 3 speeds to be made.

### Button for automatic swivelling on/off (4)

Pull up: automatic swivelling is switched off.

Press down: switches swivelling on.

### Adjustable screw for setting tilt angle (3)

This allows the direction that the fan blows to be set at the desired angle. Loosen the screw a couple of turns by hand and tilt the fan up or down as desired. Then retighten the screw firmly by hand.

## PARTS

1. base
2. speed slider
3. tilt control knob
4. oscillation knob
5. motor shaft
6. rear guard
7. screw
8. fan blade screw
9. fan blade
10. front guard
11. screw

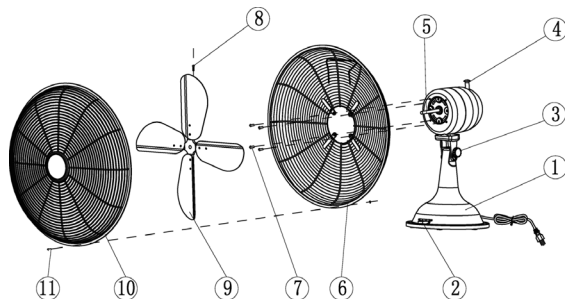

## ASSEMBLY

1. Position the rear guard over the motor shaft, ensuring that the notches are correctly aligned and then secure with four screws.
2. Align the fan blade with the flat part on the motor shaft, locate fully and secure by tightening the fan blade screw fully. The screw should be positioned between the motor housing and the blade.
3. With the help of another person, position the front guard against the rear guard and press the clips so that it holds both grills together and the screw is at the bottom. Secure by tightening screw and nut.

## CLEANING

### FIRST UNPLUG THE CORD FROM THE SOCKET

The fan can be wiped with a damp cloth now and then. Never use abrasive or aggressive detergents, thus no scouring powder and no scouring sponges either.

NEVER IMMERSER THE FAN IN WATER OR OTHER LIQUID.

## PRINCESS TIPS

- This fan is intended for normal household use only.
- Make sure the cord or extension cord is carefully positioned to avoid people tripping over it.
- If the fan or cord is damaged, we advise you not to use the appliance and to take it to the shop for repair. Damaged cords may only be replaced by the service department.
- Not to be used outdoors.
- Make sure that the fan is out of the reach of children.
- Place the fan on a solid table or other stable surface. Do not place the fan in or nearby an open window. Make sure that there are no objects near the fan which could be knocked over or be in the way when automatic swivelling is switched on.
- Do not use the fan in damp rooms such as bathrooms and do not place it near a sink or other receptacle full of water.
- Make sure that curtains and other fabrics cannot be sucked into the fan.
- Children should be supervised to ensure that they do not play with the appliance.
- The use of this appliance by children or persons with a physical, sensory, mental or motorial disability, or lack of experience and knowledge can give cause to hazards. Persons responsible for their safety should give explicit instructions or supervise the use of the appliance.

## U.K. WIRING INSTRUCTIONS

The wires in the mains lead are coloured in accordance with the following code:

BLUE = neutral, BROWN = LIVE, GREEN-YELLOW = EARTH

As the colours of the wire in the mains lead of this appliance may not correspond with the colour markings identifying the terminals on your plug, proceed as follows:

The wire which is coloured BLUE must be connected to the terminal which is marked with the letter N or coloured black.

The wire which is coloured BROWN must be connected to the terminal which is marked with the letter L or coloured red.

The wire which is coloured GREEN-YELLOW must be connected to the earth terminal which is marked with the letter E or  $\perp$  or coloured green and yellow.

With this appliance, if a 13 amp plug is used a 13 amp fuse should be fitted. If any other type of plug is used a 15 amp fuse must be fitted either in the plug or at the distribution board.

## PRINCESS CLASSIC TABLE FAN

ART. 352520

Lisez attentivement le mode d'emploi et conservez-le pour pouvoir le consulter ultérieurement.

Le PRINCESS CLASSIC TABLE FAN est un ventilateur métallique de table solide au design classique et élégant. Pourvu d'une hélice de 30 cm. Avec un interrupteur séparé pour le mécanisme d'orientation pivotant et un pied basculant. Le puissant moteur à induction silencieux peut être réglé sur trois vitesses différentes.

Déballer le ventilateur avec précaution et le poser sur une surface solide. Raccorder uniquement à une prise de terre. S'assurer que la tension électrique du domicile correspond à celle de l'appareil. Le PRINCESS CLASSIC TABLE FAN ne convient pas pour être utilisé dans des pièces humides telles que des salles de bains et il ne doit pas être utilisé en plein air.



## DESCRIPTION

### Interrupteur marche/arrêt (2)

Permet d'allumer et d'éteindre le moteur et de régler la vitesse.

### Interrupteur du mécanisme d'orientation pivotant automatique (4)

En haut : désactive le mécanisme d'orientation pivotant.

En bas : active le mécanisme d'orientation pivotant.

### Vis de réglage du basculement (3)

Cette vis permet de régler verticalement la direction dans laquelle l'air est soufflé. Dévisser la vis de quelques tours à la main et régler la direction en basculant le ventilateur vers le haut ou le bas. Revisser ensuite la vis à fond à la main.

## DESCRIPTIF :

1. Base
2. sélecteur de vitesse
3. vis de basculement du pied
4. interrupteur d'oscillation
5. axe du moteur
6. protection arrière
7. vis de blocage
8. vis de l'hélice du ventilateur
9. hélice
10. protection avant
11. vis

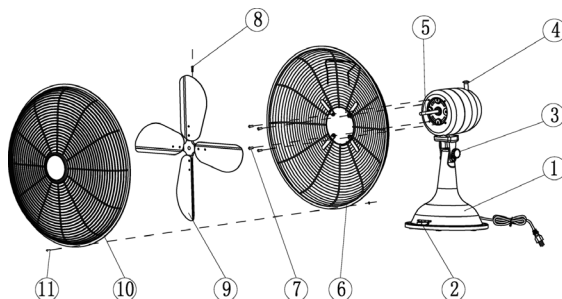

## ASSEMBLAGE

1. Installer la protection arrière sur l'axe du moteur en veillant à ce que les petites encoches soient bien alignées avant de la fixer à l'aide de la vis de blocage.
2. Aligner l'hélice sur la partie plate à l'arrière de l'axe du moteur, l'ajuster puis la fixer en tournant la vis de l'hélice à fond. La vis doit se trouver entre le logement du moteur et l'hélice.
3. Avec l'aide d'une autre personne, amener la protection avant contre la protection arrière et appuyer sur les crochets de façon à ce que les deux capots s'emboîtent l'un dans l'autre et que la vis se trouve en dessous. Serrer la vis et l'écrou à fond.

## ENTRETIEN

### DEBRANCHER D'ABORD L'APPAREIL DE LA PRISE DE COURANT.

Nettoyer le ventilateur de temps en temps avec un chiffon humide. N'utiliser jamais de produits nettoyants abrasifs ou corrosifs, donc pas de poudre à récurer ni de tampon à récurer.

NE JAMAIS PLONGER LE VENTILATEUR DANS L'EAU NI DANS TOUT AUTRE LIQUIDE.

## CONSEILS DE PRINCESS

- Ce ventilateur est uniquement destiné à un usage domestique.
- S'assurer que le cordon ou une rallonge éventuelle sont placés de sorte à ne pas pouvoir se prendre les pieds dedans.
- Si le ventilateur ou le cordon sont endommagés, ne plus utiliser le ventilateur, mais le rapporter au magasin pour le faire réparer. - Un cordon endommagé peut uniquement être remplacé par le service de réparation de Princess.
- Ne pas utiliser en plein air.
- Tenir les enfants à distance du ventilateur.
- Poser le ventilateur sur une table ou une armoire solide et stable. Ne pas placer le ventilateur devant ou près d'une fenêtre ouverte. Veiller à éloigner tout objet de la proximité du ventilateur lorsque le mécanisme d'orientation oscillant automatique est activé afin d'éviter qu'il ne tombe ou ne se coince dans l'appareil.
- Ne pas utiliser le ventilateur dans les pièces humides telles que salles de bains et ne pas non plus le poser à proximité d'un lavabo ou autre récipient rempli d'eau.
- Veiller à ce que le ventilateur ne puisse pas aspirer des rideaux ou des vêtements.
- Veiller à ce que les enfants ne jouent pas avec l'appareil.



- L'utilisation de cet appareil par des enfants ou des handicapés physiques, sensoriels, mentaux ou moteurs, ou dénués d'expérience et de connaissance peut être dangereuse. Les personnes responsables de leur sécurité devront fournir des instructions explicites ou surveiller l'utilisation de l'appareil.

## PRINCESS CLASSIC TABLE FAN

ART. 352520

Diese Gebrauchsanweisung vor dem Erstgebrauch sorgfältig durchlesen und für eventuelle spätere Fragen aufheben.

Der PRINCESS CLASSIC TABLE FAN ist ein solider Tischventilator aus Metall in schöner, klassischer Ausführung mit 30-cm-Propellor, getrennt bedienbarem Schwenkmechanismus und Kippständer. Der kraftvolle, geräuschlose Induktionsmotor kann mit 3 verschiedenen Geschwindigkeiten arbeiten.

Den Ventilator vorsichtig auspacken und auf eine stabile Unterlage stellen. Nur an eine geerdete Steckdose anschließen. Überprüfen, ob die Netzspannung in der Wohnung der des Gerätes entspricht. Der PRINCESS CLASSIC TABLE FAN eignet sich nicht zur Verwendung in feuchten Räumen wie Badezimmern und auch nicht zur Benutzung im Freien.

## BESCHREIBUNG

### Kombinierter Ein-Aus- und Geschwindigkeitsschalter (2)

Schaltet den Motor ein und aus und ermöglicht die Einstellung von 3 Geschwindigkeiten.

### Ein-Aus-Knopf für den automatischen Schwenkmechanismus (4)

Nach oben ziehen: Schwenkmechanismus einschalten.

Nach unten drücken: Schwenkmechanismus wieder ausschalten.

### Feststellschraube für Kippposition (3)

Damit kann die Gebläse-richtung vertikal im gewünschten Winkel eingestellt werden. Die Schraube mit der Hand einige Umdrehungen lösen und den gewünschten Winkel einstellen, indem der Ventilator nach oben oder nach unten gekippt wird. Die Schraube anschließend mit der Hand wieder festdrehen.

## ELEMENTE

1. Ständer
2. Geschwindigkeitsschalter
3. Feststellschraube Kippposition
4. Knopf Schwenkmechanismus
5. Motorwelle
6. Hinterer Ventilatorkorb
7. Schraube
8. Ventilatorflügelschraube
9. Ventilatorflügel
10. Vorderer Ventilatorkorb
11. Schraube

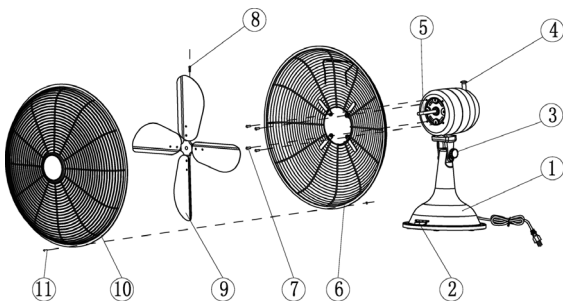

## MONTAGE

1. Den hinteren Ventilatorkorb über die Motorwelle platzieren. Darauf achten, dass sich die Kerben an der richtigen Stelle befinden und anschließend mit 4 Schrauben festdrehen.
2. Den Ventilatorflügel in gleicher Höhe wie den flachen hinteren Teil der Motorwelle platzieren und die Ventilatorflügelschraube vollständig anziehen. Die Schraube muss sich zwischen Motorgehäuse und Ventilatorflügel befinden.
3. Mit Hilfe einer anderen Person den vorderen Ventilatorkorb gegen den hinteren Ventilatorkorb platzieren und die Befestigungsklemmen so eindrücken, dass beide Körbe zusammengehalten werden. Die Schraube muss sich unten befinden. Die Schraube und Mutter festdrehen.

## REINIGUNG

ZUERST DEN STECKER AUS DER STECKDOSE ZIEHEN.

Der Ventilator kann mit einem feuchten Tuch abgewischt werden. Nie scheuernde und/oder aggressive Reinigungsmittel, also kein Scheuerpulver und auch keine Scheuerschwämme, verwenden.

DEN VENTILATOR NIEMALS IN WASSER ODER ANDERE FLÜSSIGKEITEN TAUCHEN.



## PRINCESS-TIPPS

- Dieser Ventilator ist nur für den Hausgebrauch bestimmt.
- Darauf achten, dass das Anschluss- oder Verlängerungskabel so liegt, dass niemand darüber stolpern kann.
- Bei Beschädigung des Ventilators oder des Kabels empfehlen wir, das Gerät nicht mehr zu benutzen, sondern zur Reparatur ins Fachgeschäft zu bringen. Ein beschädigtes Kabel kann nur vom Kundendienst ausgetauscht werden.
- Nicht im Freien verwenden.
- Darauf achten, dass sich der Ventilator außerhalb der Reichweite von Kindern befindet.
- Den Ventilator auf eine feste und stabile Unterlage stellen. Den Ventilator nicht an oder in die Nähe eines offenen Fensters stellen. Darauf achten, dass sich keine Gegenstände in der Nähe des Ventilators befinden, wenn der automatische Schwenkmechanismus eingeschaltet ist, um das Umfallen und/oder Blockieren zu verhindern.
- Den Ventilator nicht in feuchten Räumen wie Badezimmern verwenden und auch nicht zu nahe an ein Waschbecken oder andere Behälter mit Wasser stellen.
- Darauf achten, dass Gardinen und andere Stoffe nicht in den Ventilator gezogen werden können.
- Darauf achten, dass Kinder nicht mit dem Gerät spielen.
- Die Benutzung dieses Gerätes durch Kinder oder Personen mit eingeschränkten körperlichen, sensorischen oder geistigen Fähigkeiten oder fehlender Erfahrung und Kenntnis kann Gefahren mit sich bringen. Diese Benutzer sind daher von den für ihre Sicherheit verantwortlichen Personen in den Gebrauch einzuweisen oder dürfen dieses Gerät nur unter Aufsicht benutzen.

## PRINCESS CLASSIC TABLE FAN

ART. 352520

Léanse tranquilamente las instrucciones de uso y guárdense para una posible consulta en el futuro.

El PRINCESS CLASSIC TABLE FAN es un sólido ventilador de sobremesa realizado en metal de un hermoso diseño clásico, dotado de una hélice de 30 cms, un mecanismo oscilante regulable por separado y un pie basculante. El potente e insonoro motor de inducción se puede activar en 3 velocidades distintas.

Desembale cuidadosamente el ventilador y colóquelo en una superficie sólida. Conéctelo únicamente a un enchufe con toma a tierra. Compruebe que el tipo de suministro eléctrico de su domicilio coincida con el de este equipo. El PRINCESS CLASSIC TABLE FAN no es apto para uso en espacios húmedos como baños, y tampoco para uso a la intemperie.

## DESCRIPCIÓN

### Interruptor de activación/desactivación y de velocidad (2)

Activa/desactiva el motor y ofrece una selección de 3 velocidades.

### Botón de activación/desactivación de la función oscilante automática (4)

Subirlo: se desactiva la función oscilante automática.

Presionarlo hacia abajo: se activa la función oscilante.

### Tornillo de fijación de la posición volcada (3)

Con este tornillo se puede ajustar verticalmente el ángulo deseado de expulsión de aire. Suelte unas vueltas manualmente el tornillo y ajuste el ángulo deseado volcando hacia arriba o abajo el ventilador. Luego apriete fijamente con la mano el tornillo.

## PIEZAS

1. pie
2. selector de velocidad
3. botón de regulación de inclinación
4. función oscilante activada/desactivada
5. eje del motor
6. tapa protectora trasera
7. tornillo
8. tornillo del ventilador
9. hoja del ventilador
10. tapa protectora delantera
11. tornillo

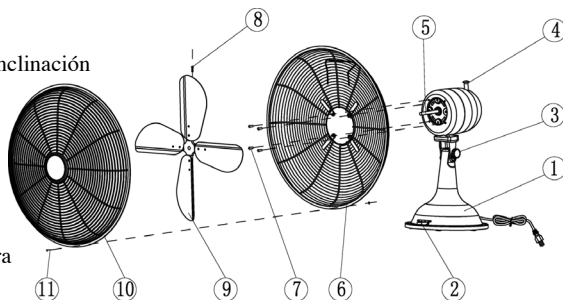

## MONTAJE

1. Instale la tapa protectora trasera sobre el eje del motor, prestando atención a la correcta posición de los huecos antes de sujetar la tapa con cuatro tornillos.
2. Lleve la hoja del ventilador a la misma altura que la parte plana del eje del motor y sujétela apretando firmemente el tornillo correspondiente. El tornillo entonces ha de quedar entre el cuerpo exterior del motor y la hoja del ventilador.
3. Con asistencia instale la tapa protectora delantera contra la tapa trasera y presione las abrazaderas, de modo que se unen ambas tapas protectoras quedando en la parte inferior el tornillo. Sujete con el tornillo y la tuerca.

## LIMPIEZA

### PRIMERO DESENCHUFE LA CLAVIJA DE LA TOMA DE CORRIENTE

Se puede pasar un paño húmedo por el ventilador de vez en cuando para limpiarlo. No utilice nunca productos de limpieza abrasivos y/o agresivos, es decir, nada de polvo abrasivo ni estropajos.

**NUNCA SUMERJA EN AGUA U OTRO LÍQUIDO EL VENTILADOR.**

## CONSEJOS PRINCESS

- Utilice este ventilador exclusivamente en un entorno doméstico.
- Asegure que el cable o eventual alargador se dispongan de tal forma que nadie pudiera tropezar con ellos.
- En caso de avería del ventilador o del cable le aconsejamos deje de usar el aparato y llevarlo al comercio para su reparación. Un cable defectuoso únicamente puede ser reemplazado por nuestro servicio técnico.
- No utilice este aparato en el exterior.
- Asegure que quede fuera del alcance de los niños.
- Coloque el ventilador en una mesa o armario sólidos u otra superficie estable. No lo coloque en o muy cerca de una ventana abierta. Asegure que se hayan retirado los objetos alrededor del ventilador cuando se activa la función oscilante automática para evitar que se caiga y/o bloquee.
- No utilice el ventilador en espacios húmedos, como baños, y tampoco lo coloque cerca de un lavabo u otro recipiente con agua.
- Asegure que cortinas y otras telas o alfombras no puedan succionarse dentro del ventilador.
- Los niños deberán estar vigilados para evitar que no jueguen con el aparato.
- El uso de este aparato por niños o personas con alguna discapacidad física, sensorial, mental o motora, o con falta de experiencia o conocimientos puede implicar riesgos. Las personas responsables de su seguridad deberán proporcionar instrucciones explícitas o supervisar el uso del aparato.

## PRINCESS CLASSIC TABLE FAN

**ART. 352520**

Leggete attentamente le istruzioni d'uso e conservatele per eventuali consultazioni future.

Il PRINCESS CLASSIC TABLE FAN è un solido ventilatore da tavolo in metallo, dalla forma classica, dotato di girante con pale di 30 cm, meccanismo di rivoluzione con sistema di bloccaggio e testa inclinabile rispetto al piede. Il potente e silenzioso motore a induzione può essere azionato a tre diverse velocità.

Togliete il ventilatore dalla confezione e posizionate lo su una superficie stabile. Collegare il ventilatore unicamente ad una presa di alimentazione con messa e terra. Assicuratevi che la tensione di rete della vostra abitazione corrisponda a quella di alimentazione dell'apparecchio. Il PRINCESS CLASSIC TABLE FAN non è indicato per essere usato in ambienti umidi, come stanze da bagno, né per uso in ambiente esterno.

## DESCRIZIONE

### Interruttore acceso/spento e regolatore di velocità (2)

Permette di accendere/spgnere il motore e di selezionare una delle 3 velocità.

### Tasto di bloccaggio del movimento di rivoluzione (4)

Tasto in su: rivoluzione bloccata.

Tasto in giù: rivoluzione abilitata.

### Vite di bloccaggio della posizione di inclinazione (3)

La testa del ventilatore può essere inclinata rispetto al piede, dell'angolo desiderato.

Svitare leggermente la vite di bloccaggio ed inclinare il ventilatore dell'angolo desiderato, piegando la testa in su o in giù. Bloccate la testa in posizione avvitando saldamente la vite di bloccaggio.



## COMPONENTI

1. piede
2. regolatore di velocità
3. tasto di regolazione dell'inclinazione
4. meccanismo di rivoluzione abilitato/disabilitato
5. albero motore
6. calotta protettiva posteriore
7. vite
8. girante
9. pala
10. calotta protettiva anteriore
11. vite

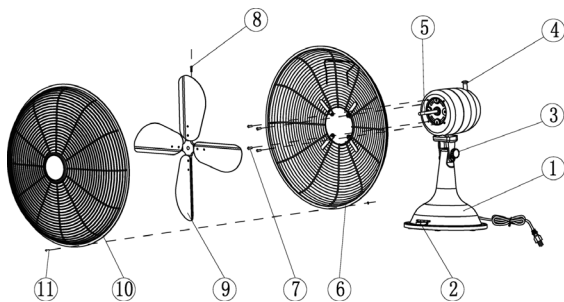

## MONTAGGIO

1. Posizionate la calotta protettiva posteriore sull'albero motore, assicurandovi che le depressioni siano correttamente allineate prima di fissare la calotta con le quattro viti.
2. Portate la pala del girante all'altezza della parte piatta posteriore dell'albero motore e fissatela avvitando saldamente la relativa vite in dotazione. La vite deve trovarsi tra l'alloggiamento del motore ed il girante.
3. Facendovi aiutare, mettete la calotta protettiva anteriore contro la calotta posteriore e premete i fermi in modo che le due calotte risultino unite tra loro e la vite si trovi in basso. Bloccate il tutto avvitando la vite ed il dado.

## PULIZIA

TOGLIETE PRIMA LA SPINA DALLA PRESA DI ALIMENTAZIONE.

Potete pulire il ventilatore con un panno umido. Non usate mai sostanza abrasive e/o aggressive, quindi non usate detersivi in polvere e spugnette ruvide.

**NON IMMERGETE MAI IL VENTILATORE IN ACQUA O IN ALTRI LIQUIDI.**

## SUGGERIMENTI PRINCESS

- Questo ventilatore è destinato al solo uso domestico.
- Fate in modo che nessuno possa inciampare nel cavo di alimentazione o nell'eventuale prolunga.
- In caso di danneggiamento del ventilatore o del cavo di alimentazione, vi consigliamo di non usare più l'apparecchio, ma di riportarlo al negozio per la riparazione. Un cavo di alimentazione danneggiato può essere sostituito esclusivamente dai tecnici del centro di assistenza.
- Non usate il ventilatore in ambiente esterno.
- Tenete il ventilatore fuori dalla portata dei bambini.
- Posizionate il ventilatore su un tavolo o un mobile solidi, o comunque su una superficie stabile. Non posizionate il ventilatore in prossimità di una finestra aperta. Assicuratevi che non vi siano oggetti in prossimità del ventilatore, che possano essere urtati dal ventilatore o contro i quali esso possa rimanere bloccato quando abilitate il meccanismo automatico di rivoluzione.
- Non usate il ventilatore in ambienti umidi, come stanze da bagno, e non posizionatelo in vicinanza del lavandino o di un altro recipiente contenente acqua.
- Assicuratevi che il ventilatore non possa risucchiare le tende o altre stoffe.
- Controllare i bambini affinché non giochino con l'apparecchio.
- L'uso di questo apparecchio da parte di bambini o persone con problemi fisici, sensoriali, mentali o motori, o con scarsa esperienza o conoscenza, può causare gravi pericoli. Le persone responsabili per la loro sicurezza devono dare loro istruzioni chiare o supervisionare l'uso dell'apparecchio.

## PRINCESS CLASSIC TABLE FAN

ART. 352520

Läs först igenom hela bruksanvisningen och spara den för framtida bruk.

PRINCESS CLASSIC TABLE FAN är en solid bordsfläkt av metall i snygg och klassisk formgivning, försedd med ett 30 cm långt fläktblad, en särskild växlingsbar svängmekanism och en riktbar fot. Den kraftiga och tystgående induktionsmotorn kan ställas in på 3 olika hastigheter.



Tag försiktigt ut fläkten ur förpackningen och ställ den på ett stadigt underlag. Apparaten får endast anslutas till ett jordat vägguttag. Kontrollera att apparatens nätspänning motsvarar hushållets spänning. PRINCESS CLASSIC TABLE FAN är inte avsedd för användning i fuktiga utrymmen som badrum och inte heller för användning utomhus.

## BESKRIVNING

### Huvudströmbrytare och hastighetsreglage (2)

Sätter på/stänger av motorn och har 3 hastigheter.

### Knapp för automatisk svängning "aan/uit" (av/på) (4)

Drag upp: automatisk svängning är avstängd.

Tryck ned: svängningen slås på.

### Fastsättningskruv för vinklad inställning (3)

Blåsriktningen kan härmed ställas in vertikalt i önskad vinkel. Vrid loss skruven manuellt ett par varv och ställ in önskad vinkel genom att vinkla fläkten upp eller ned. Skruva manuellt fast skruven ordentligt igen.

## DELAR

1. fot
2. hastighetsreglage
3. knapp för lutningsreglage
4. svängmekanik av/på
5. motoraxel
6. skyddskåpa bak
7. skruv
8. fläktskruv
9. fläktblad
10. skyddskåpa fram
11. skruv

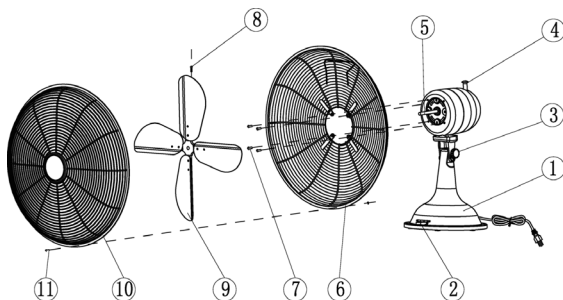

## IHOPSÄTTNING

1. Sätt den bakre skyddskåpan på motoraxeln och kontrollera att hålen sitter rätt innan du låser kåpan med fyra skruvar.
2. Sätt fast fläktbladet på samma höjd som motoraxelns platta bakdel. Sätt fast den genom att skruva fast bladet med tillhörande skruv ordentligt. Skruven sitter då fast mellan motorhuset och fläktbladet.
3. Sätt, med hjälp av någon annan, fast den främre skyddskåpan mot den bakre kåpan och tryck fast klämmorna så att de båda skyddskåporna sammanfogas och skruven sitter på undersidan. Skruva fast skruven och muttern.

## RENGÖRING

### DRAG FÖRST KONTAKTEN UR VÄGGUTTAGET

Fläkten kan då och då rengöras med en fuktig trasa. Använd aldrig slipande och/eller aggressiva rengöringsmedel; alltså inget skurpulver eller slipande svampar.

**SÄNK ALDRIG FLÄKTEN I VATTEN ELLER NÅGON ANNAN VÄTSKA!**

## PRINCESS-TIPS

- Denna fläkt är endast avsedd för hushållsbruk.
- Se till att sladden eller en eventuell förlängningssladd läggs undan så att ingen snubblar över den.
- Om fläkten är trasig eller om sladden är skadad rekommenderar vi att den inte längre används. Lämna in den hos inköpsstället för reparation. En skadad sladd kan endast bytas ut av servicepersonalen.
- Använd inte utomhus.
- Kontrollera att barn inte kan nå fläkten.
- Placera fläkten på ett stadigt bord eller skåp eller på ett annat stadigt underlag. Ställ inte fläkten i eller i närheten av ett öppet fönster. Kontrollera att det inte står några föremål i fläkts närhet när den automatiska svängningen är inkopplad för att förhindra att dessa ramlar och/eller blockerar fläkten.
- Använd inte fläkten i fuktiga utrymmen, som badrum, och ställ den inte heller i närheten av ett tvätt ställ eller annat kar med vatten.
- Kontrollera så att gardiner eller annat tyg inte kan sugas in i fläkten.



- Barn ska hållas under uppsikt så att de inte leker med apparaten.
- Om apparaten används av personer med ett fysiskt, mentalt eller motoriskt funktionshinder eller nedsatt sinnesförmåga, eller brist på erfarenhet och kunskap, kan fara uppstå. Personer som är ansvariga för deras säkerhet ska ge uttryckliga instruktioner eller hålla dem under uppsikt när de använder apparaten.

## PRINCESS CLASSIC TABLE FAN

ART. 352520

Læs stille og roligt brugsanvisningen igennem og opbevar den, således at du senere kan rådføre dig med den.

PRINCESS CLASSIC TABLE FAN er en solid metal bordventilator med en formen klassisk formgivning, forsynet med en propel på 30 cm, særskilt indstillelig svajemekanisme og en fod, der kan vippes op og ned. Den kraftige, lydløse induktionsmotor kan kobles til i tre forskellige hastigheder.

Pak forsigtigt ventilatoren ud og anbring den på en solid overflade. Den skal altid tilsluttes en stikkontakt med jordforbindelse. Kontroller at netspændingen i huset svarer til apparatets. PRINCESS CLASSIC TABLE FAN er ikke egnet til brug i fugtige rum som for eksempel badeværelser, og den er heller ikke beregnet til brug i fri luft.

## BESKRIVELSE

### Til-fra- og hastighedskontakt (2)

Kobl motoren til/fra og vælg mellem 3 hastigheder

### Knap til automatisk svajning til/fra (4)

Træk opad: automatisk svajning stoppes igen.

Tryk nedad: svajning sættes igen.

### Skrue til at fastsætte i en vippstilling (3)

Hermed kan man vertikalt indstille bageretningen, så den får den retning, man ønsker. Skru skruen lidt løs ved at dreje den rundt et par gange og indstil den ønskede retning ved at vippe ventilatoren opad eller nedad. Drej derefter med fingrene skruen godt fast igen.

## DELE

1. fod
2. hastighedsregulator
3. vippstilling
4. vibrationsgenerator-knap
5. motoraksel
6. beskyttelseskappe bag
7. skrue
8. ventilatorskrue
9. ventilatorvinge
10. beskyttelseskappe for
11. skrue

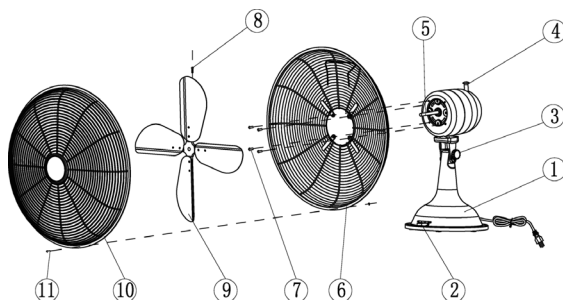

## MONTAGE

1. Anbring den bagerste beskyttelseskappe på motorakslen og sørg derved for at rillerne sidder på de rigtige steder, før kappen skrues fast med fire skrue.
2. Før ventilatorvingen op i samme højde som den flade bagerste del af motorakslen og fastgør den ved at skru den skrue, der hører til, godt fast. Skruen sidder nu mellem motorhylsteret og ventilatorvingen.
3. Anbring med hjælp af en anden person den forreste beskyttelseskappe mod den bagerste kappe og anbring klemmerne således, at de to beskyttelseskapper presses imod hinanden med skruen anbragt på undersiden. Sættes fast med skrue og møtrik.

## RENGØRING

### TAG FØRST STIKKET UD AF STIKKONTAKTEN

Ventilatoren kan af og til tørres af med en fugtig klud. Brug aldrig skurende og/eller aggressive rengøringsmidler, altså ikke skurepulver og heller ikke skuresvampe.

**DYP ALDRIG VENTILATOREN HELT NED I VAND ELLER I EN ANDEN VÆSKE.**



## PRINCESS-TIPS

- Denne ventilator er kun beregnet til brug i husholdningen.
- Sørg for at ledningen eller en eventuel forlængersnor bliver lagt således at der ikke er nogen, der kan snuble over den.
- Vi tilråder, at man i tilfælde af beskadigelse af ventilatoren eller ledningen ikke bruger apparatet mere, men bringer det tilbage til forretningen for at blive repareret der. Det er kun servicepersonalet, der kan udskifte en beskadiget ledning.
- Brug den ikke udendørs.
- Sørg for at børn ikke kan få fat i den.
- Anbring ventilatoren på et solidt bord eller skab eller på en anden stabil overflade. Sæt ikke ventilatoren i eller nær ved et åbent vindue. Sørg for at andre ting i nærheden af ventilatoren bliver flyttet, når den automatiske svajning er sat i gang, således at disse ikke væltes omkuld og/eller blokerer ventilatoren.
- Brug ikke ventilatoren i fugtige rum, som for eksempel badeværelser, og sæt den heller ikke nær ved en vask eller en anden balje med vand.
- Sørg for at gardiner og andet stof ikke kan blive suget ind i ventilatoren.
- Hold opsyn med børn, så man er sikker på, at de ikke bruger apparatet som legetøj.
- Det kan være farligt at lade børn eller personer med et mentalt eller fysisk handicap eller uden den nødvendige erfaring eller viden anvende apparatet. Den, der har ansvaret for deres sikkerhed, bør først instruere dem i brugen heraf eller altid selv holde tilsyn, når apparatet er i brug

## PRINCESS CLASSIC TABLE FAN

ART. 352520

Les gjennom hele bruksanvisningen og ta vare på den for senere bruk.

PRINCESS CLASSIC TABLE FAN er en solid bordvifte av metall i vakker klassisk design, som er utstyrt med et vifteblad på 30 cm, separat rotasjonsmekanisme som kan slås av og på og vipbar fot. Den kraftige, stillestående induksjonsmotoren kan stilles inn på 3 forskjellige hastigheter.

Pakk ut viften forsiktig og sett den på en stabil bunn. Koble viften kun til en jordet stikkontakt. Kontroller at nettspenningen hjemme hos deg stemmer overens med spenningen på apparatet. PRINCESS CLASSIC TABLE FAN er ikke egnet til bruk i fuktige rom som f.eks. badeværelser, og ikke heller for bruk utendørs.

## BESKRIVELSE

### Av/på- og hastighetsbryter (2)

Slår motoren på/av. Du kan velge mellom 3 hastigheter

### Knapp for automatisk rotasjon på/av (4)

Trekke oppover: slå av automatisk rotasjon.

Trekke nedover: rotasjonen blir slått på igjen.

### Festeskrue for vippeinnstilling (3)

Med denne skruen kan du stille inn vifteanordningen vertikalt i ønsket vinkel. Drei løs skruen et par omdreininger for hånd og still inn ønsket vinkel ved å vippe viften oppover eller nedover. Deretter dreier du skruen forsvarlig fast igjen for hånd.

## LØSE DELER

1. fot
2. hastighetsjustering
3. vippejusteringsknapp
4. svingmekanisme på/av
5. motoraksel
6. beskyttelseshette bak
7. skruer
8. vifteskruer
9. vifteblad
10. beskyttelseshette foran
11. skruer

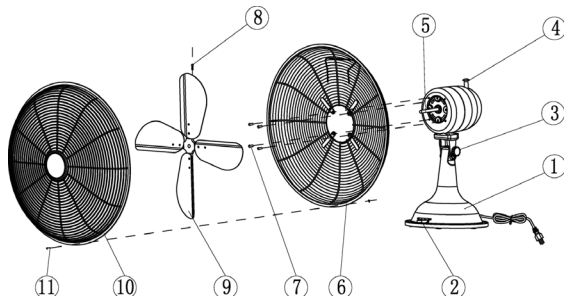

## MONTERING

1. Sett den bakre beskyttelseshetten over motorakselen og sørg for at utsparingene befinner seg på riktig plass før du setter fast hetten med fire skruer.
2. Sett viftebladet på samme høyde som motorakselens flate del, sett den på riktig sted og fest den ved å dreie den tilhørende skruen forsvarlig fast. Skruen skal da befinne seg mellom motorhuset og viftebladet.
3. Få noen til å hjelpe deg. Sett den fremre beskyttelseshetten mot den bakre beskyttelseshetten, og trykk på klemmene, slik at de føyer sammen begge beskyttelseshettene og skruen befinner seg på undersiden. Fest skruen og mutteren.

## RENGJØRING

### TREKK STØPSELET UT AV STIKKONTAKTEN FØRST

Viften kan rengjøres med en fuktig klut av og til. Bruk aldri sterke rengjøringsmidler eller skuremidler, altså ikke skurepulver eller skuresvamp.

DYPP ALDRI VIFTEN I VANN ELLER I EN ANNEN VÆSKE.

## TIPS FRA PRINCESS

- Denne viften er kun beregnet til hjemmebruk.
- Sørg for at ledningen eller en evt. skjøteledning legges slik at ingen kan snuble i den.
- Ved skade på viften eller ledningen anbefaler vi deg at du ikke bruker apparatet, men at du tar det med tilbake til butikken for reparasjon. En skadet ledning kan kun skiftes ut av servicetjenesten.
- Ikke bruk viften utendørs.
- Hold viften utilgjengelig for barn.
- Plasser viften på et stødig bord eller et skap eller et annet stabilt underlag. Ikke sett viften i eller i nærheten av et åpent vindu. Sørg for at alle gjenstander rundt viften er fjernet når du slår på den automatiske rotasjonsfunksjonen for å unngå at apparatet velter og/eller blokkeres.
- Ikke bruk viften i fuktige rom som badeværelser, og sett den ikke heller i nærheten av en vaskeservant eller en annen beholder med vann.
- Sørg for at gardiner og annet tøy ikke kan suges inn i viften.
- Barn bør overvåkes for å sikre at de ikke leker med apparatet.
- Bruk av dette apparatet av barn eller personer med et fysiske, sensoriske, mentale eller motoriske handikapp, eller med manglende erfaring og kunnskap, kan medføre fare. Personer som er ansvarlig for deres sikkerhet bør gi spesifikke instruksjoner eller overvåke bruken av apparatet.

## PRINCESS CLASSIC TABLE FAN

ART. 352520

Lue ensimmäiseksi tämä käyttöohje ja säilytä se myöhempää tarvetta varten.

PRINCESS CLASSIC TABLE FAN on tukeva, metallinen ja muotoilultaan kauniin klassinen pöytätuuletin, jossa on 30 sentin tuuletinsiivet, erikseen käynnistettävä, edestakaisen liikkeen aiheuttava mekanismi, ja kallistettava jalka. Voimakas, hiljainen induktiomootori voidaan käynnistää kolmelle eri teholle.

Ota tuuletin varovasti pois pakkauksesta ja aseta se tukevalle alustalle. Liitä laite ainoastaan maadoitettuun pistorasiaan. Tarkista, että käytettävissäsi oleva verkkojännite on sama kuin laitteeseen merkitty jännite. PRINCESS CLASSIC TABLE FAN ei sovi käytettäväksi kosteissa tiloissa kuten esim. kylpyhuoneissa eikä myöskään ulkoilmassa.

## LAITTEEN KUVAAUS

### Käyttö- ja tehokytin (2)

Kytkee moottorin toimintaan/katkaisee virran, 3 tehomahdollisuutta.

### Automaattisen edestakaisen liikkeen kytkin/katkaisin (4)

Vedä ylöspäin: automaattinen edestakainen liike pysähtyy.

Paina alas: automaattinen edestakainen liike käynnistyy.

### Kallistuskulman kiinnitysruuvi (3)

Tämän ruuvun avulla puhallussuunta voidaan säätää vaakatasossa määrättyyn kulmaan.

Löysää ruuvia hieman käsin ja säädä haluttu kulma kallistamalla tuuletinta ylös- tai

alaspäin. Kierrä sen jälkeen ruuvi jälleen käsin tiukasti kiinni.



## LAITTEEN OSAT

1. jalka
2. tehokytkin
3. kallistuskulman säädin
4. edestakaisen liikkeen kytkin/katkaisin
5. moottorin akseli
6. takaosan suojus
7. ruuvi
8. tuulettimen ruuvi
9. tuuletinsiivet
10. etuosan suojus
11. ruuvi

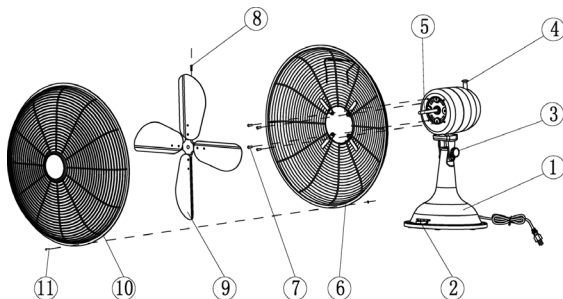

## KOKOONPANO

1. Laita takimmainen suojus moottorin akseliin ja tarkista, että lovet tulevat oikeisiin paikkoihin ja kiinnitä sen jälkeen neljällä ruuvilla.
2. Aseta tuuletinsiivet moottorin akselin sileän takimmaisen osan korkeudelle ja kiinnitä kiristämällä siihen kuuluva ruuvi lujasti kiinni. Ruuvi on tällöin moottorikotelon ja tuuletinsiipien välissä.
3. Aseta jonkun avulla etummainen suojus takimmaista suojusta vasten ja purista nipistimet yhteen siten, että molemmat suojukset ovat kiinni toisissaan ja että ruuvi on alareunassa. Kiristä ruuvi ja mutteri kiinni.

## PUHDISTUS

OTA ENSIN PISTOTULPPA POIS PISTORASIASTA.

Voit pyyhkiä tuulettimen silloin tällöin kostealla liinalla. Älä käytä koskaan hankaavia ja/tai syövyttäviä puhdisteita, esim. hankausjauhetta tai hankaavia pesusieniä.

ÄLÄ KOSKAAN UPOTA TUULETINTA VETEEN TAI MUUHUN NESTEeseen.

## PRINCESS-OHJEITA

- Tämä laite on tarkoitettu ainoastaan kotitalouskäyttöön.
- Huolehdi siitä, että verkkojohto tai mahdollinen jatkojohto on sijoitettu niin, että niihin ei voi kompastua.
- Tuulettimen tai sen verkkojohdon vioittuessa laitetta ei saa käyttää, vaan se on palautettava myyntiliikkeeseen korjattavaksi. Ainoastaan huoltopalvelu voi vaihtaa verkkojohdon uuteen.
- Älä käytä laitetta ulkona.
- Pidä laite lasten ulottumattomissa.
- Sijoita tuuletin tukevalle pöydälle, kaapin päälle tai muulle vakaalle alustalle. Älä laita tuuletinta avonaiseen ikkunaan tai sen lähelle. Tuulettimen kaatumisen ja/tai tukkeutumisen estämiseksi pidä huoli siitä, että tuulettimen lähellä ei ole muita esineitä silloin kun tuuletin on kytketty edestakaiseen liikkeeseen.
- Älä käytä tuuletinta kosteissa tiloissa kuten kylpyhuoneissa, äläkä aseta sitä pesualtaan tai muun vettä sisältävän astian lähelle.
- Pidä huoli siitä, että tuuletin ei voi imeä sisäänsä verhoja tai mattoja.
- Lapsia on valvottava tarkoin, että he eivät leiki laitteella.
- Jos lapset tai fyysisesti vammaiset, aisti-, kehitys- tai liikuntavammaiset tai henkilöt, joilla ei ole tarvittavaa kokemusta tai taitoa, käyttävät tätä laitetta, siitä voi olla seurauksena vaaratilanne. Heidän turvallisuudestaan vastuussa olevien henkilöiden on annettava selvät ohjeet tai heidän on valvottava laitteen käyttöä.

## PRINCESS CLASSIC TABLE FAN

ART. 352520

Leia as instruções de utilização e conserve-as para as poder mais tarde eventualmente voltar a consultar.

A PRINCESS CLASSIC TABLE FAN é uma ventoinha sólida de metal para ser colocada sobre uma mesa, com um bonito formato clássico, munida de uma palheta de hélice de ventoinha de 30 cm, um mecanismo de guinada que pode ser ligado por meio de um interruptor separado e um suporte oscilatório. O potente motor a indução silencioso pode ser ligado a 3 velocidades diferentes.



Pegar cuidadosamente na ventoinha, devendo colocá-la sobre uma superfície sólida. Ligar unicamente a uma tomada de ligação à terra. Controlar se a corrente eléctrica de sua casa corresponde à do aparelho. A PRINCESS CLASSIC TABLE FAN não deve ser usada em locais húmidos, tais como casas de banho, ou ao ar livre.

## DESCRIÇÃO

### Interruptor de ligar/desligar e de velocidade (2)

Liga e desligar o motor e permite 3 velocidades.

### Botão para ligar/desligar o sistema de guinada (4)

Puxando para cima: desliga-se o sistema de guinada automática

Pressionando: liga-se de novo o sistema de guinada.

### Parafuso de fixar a função oscilatória (3)

A direcção da ventoinha pode ser desta forma fixada verticalmente ao ângulo desejado. Rodar o parafuso manualmente várias vezes, fixando o ângulo desejado, movendo para tal o suporte oscilatório da ventoinha tanto para cima como para baixo. Em seguida, rodar manualmente o parafuso de novo até ficar bem fixo.

## PEÇAS

1. pé
2. regulador de velocidade
3. botão para regular a altura
4. ligar/desligar mecanismo de guinada
5. eixo do motor
6. capa de protecção posterior
7. parafusos
8. parafuso da ventoinha
9. palheta de hélice da ventoinha
10. capa de protecção anterior
11. parafuso

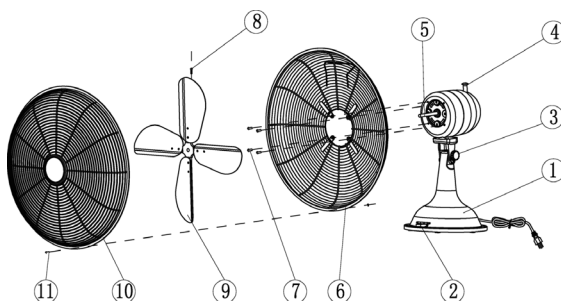

## MONTAGEM

1. Colocar a capa de protecção posterior sobre o eixo do motor e ter em atenção para que as cavidades fiquem bem colocadas antes de fixar a cobertura com quatro parafusos.
2. Colocar a palheta de hélice da ventoinha à mesma altura que a parte lisa posterior do eixo do motor, colocando-a na posição correcta e fixando-a bem por meio do parafusorespectivo. O parafuso deve ficar situado entre o compartimento do motor e a palheta de hélice.
3. Com a ajuda de alguém ,colocar a capa de protecção anterior contra a capa de protecção posterior, pressionando as molas e ajustando- as no lugar correcto de forma a que ambas as capas de protecção se juntem e o parafuso fique por debaixo. Apertar o parafuso.e a porca.

## LIMPEZA

### RETIRAR PRIMEIRO A FICHA DA TOMADA

A ventoinha pode ser limpa de vez em quando com um pano húmido. Nunca deve usar detergentes que risquem e/ou que sejam corrosivos, ou seja detergente em pó de esfregar e esponjas de esfregar.

**NUNCA DEVE MERGULHAR A VENTOINHA EM ÁGUA OU EM QUAISQUER OUTROS LÍQUIDOS**

## SUGESTÕES DA PRINCESS

- A ventoinha destina-se apenas ao uso doméstico.
- Certifique-se que o fio ou um eventual fio de extensão não se encontra pendurado de maneira a que alguém possa tropeçar nele.
- Em caso de a ventoinha avariar, ou o fio ficar danificado aconselhamos-lhe a deixar de utilizar o aparelho e a enviá-lo de novo para a loja para ser reparado. Um fio danificado pode ser unicamente substituído pelos nossos serviços especializados.
- Nunca deve usar a ventoinha no exterior.
- Manter fora do alcance das crianças
- Colocar a ventoinha sobre uma mesa, armário ou qualquer outra superfície estável. Não colocar a ventoinha sobre uma janela ou perto de uma janela aberta. Certifique-se que não existem objectos perto da ventoinha para evitar que os mesmos possam ser derrubados ou venham a bloquear o aparelho quando ligar o sistema de guinada automático.



- Não deve usar a ventoinha em locais húmidos, tais como casas de banho, nunca a devendo colocar perto de um lavatório ou qualquer outro recipiente cheio de água.
- Certifique-se que a ventoinha não aspira cortinados ou qualquer outro tipo de roupa.
- Deve vigiar as crianças para se assegurar que não brincam com o aparelho.
- O uso deste aparelho por crianças ou pessoas com deficiências físicas, sensoriais, mentais ou motoras, ou com falta de experiência ou conhecimentos pode provocar a ocorrência de riscos. As pessoas responsáveis pela sua segurança deverão receber instruções explícitas, ou então manter a vigilância enquanto o aparelho for utilizado.





